

榮蓮

64 期四十六

年六十九國民華中
版出日八十月八



目錄

社論

告別迷思 本刊

2

大德法語

大方廣圓覺修多羅了義經 (二十四) 道源老和尚

佛說八大人覺經講錄 (六) 道源老和尚

常禮舉要講座 (五)——處世篇 雪廬老人

8

共修研學

小止觀導覽 (三十七) 心爾整理

19

專題研學

聖者的祕密——大佛頂首楞嚴經二十五圓通暨七處徵心探源 編輯部整理

講座因緣與法語觀修 (五) 心立

二十五圓通暨七處徵心簡介 (五) 時哉

21

蓮池海會

楊月嬌老居士往生見聞記 編輯部整理

通往淨土的橋樑——緬懷塞奧先父 編輯部整理

29

共修法語

週六共修法語——學佛真義 連志道老師

37

大陸行腳

重現心中的驚奇——丙戌年夏大陸五古都參訪之四 (北京行)

丙戌年夏大陸五古都參訪——凡走過必留下痕跡 淨域

46

活動報導

丙戌年冬寒訓課程——清明上河圖簡介暨故宮大觀展迴響

丙戌年冬寒訓法語觀修 編輯部整理

入清明上河圖 遊汴京探宋風 淨域

者般顏色作將來——汝窯 是觀

心得迴響 淨調、庭安、洋遠、宥琢、姿云、妍仔、元諭

68

72

80

84

日常省思

母親節記隅 心超、金殿魁、淨昌、心筑、微智

創造社會幸福泉源，綿延宗族新興命脈 心在

94

102

告別迷思

本刊

升學主義掛帥
學校販賣知識
人格理想成空
進步原是退後

隨著教育的普及，教育政策的開放，對學生素質要求的降低，不但學習素質低落，大學之門廣開，錄取率提升，甚至平均三分即可入大學，許多學校因為學生素質低，教授也無法要求學生在課堂上好好的學習，未來的社會更是兩極化，擁有文憑未必有工作，除非是很有信譽大學的優秀生，反而因其擁有技術能力或能在社會上謀一口飯吃。填上大學的志願一如往昔未必是心中的志願，如果分數到不了理想的學校，就只好降格以求，許多填文科的考生因為這樣而進了文學院。

其實各科系是平等的，各有其用途，社會上有的是在技術上使社會進步，有的是在思想上讓社會充滿活力，有的是在管理上令社會有秩序，這些人才都缺一不可。然最需注意的就是屬於思想的科系，他們經過學校的學習之後，在社會上扮演著重要的角色，如果社會的思想風潮被帶往正軌上去發展，比其在技術上、管理上的進步更為可貴，當國民有著正確的思想，必然帶動社會蓬勃的朝氣，大家普遍替對方著想，能管理別人也自我管理，也樂於學習各種利益他人的技術；可是當大眾的思想朝向於功利，或者黑暗面，足夠讓社會付出慘痛的代價，這種人不易管理，學習技術也會對社會造成傷害。

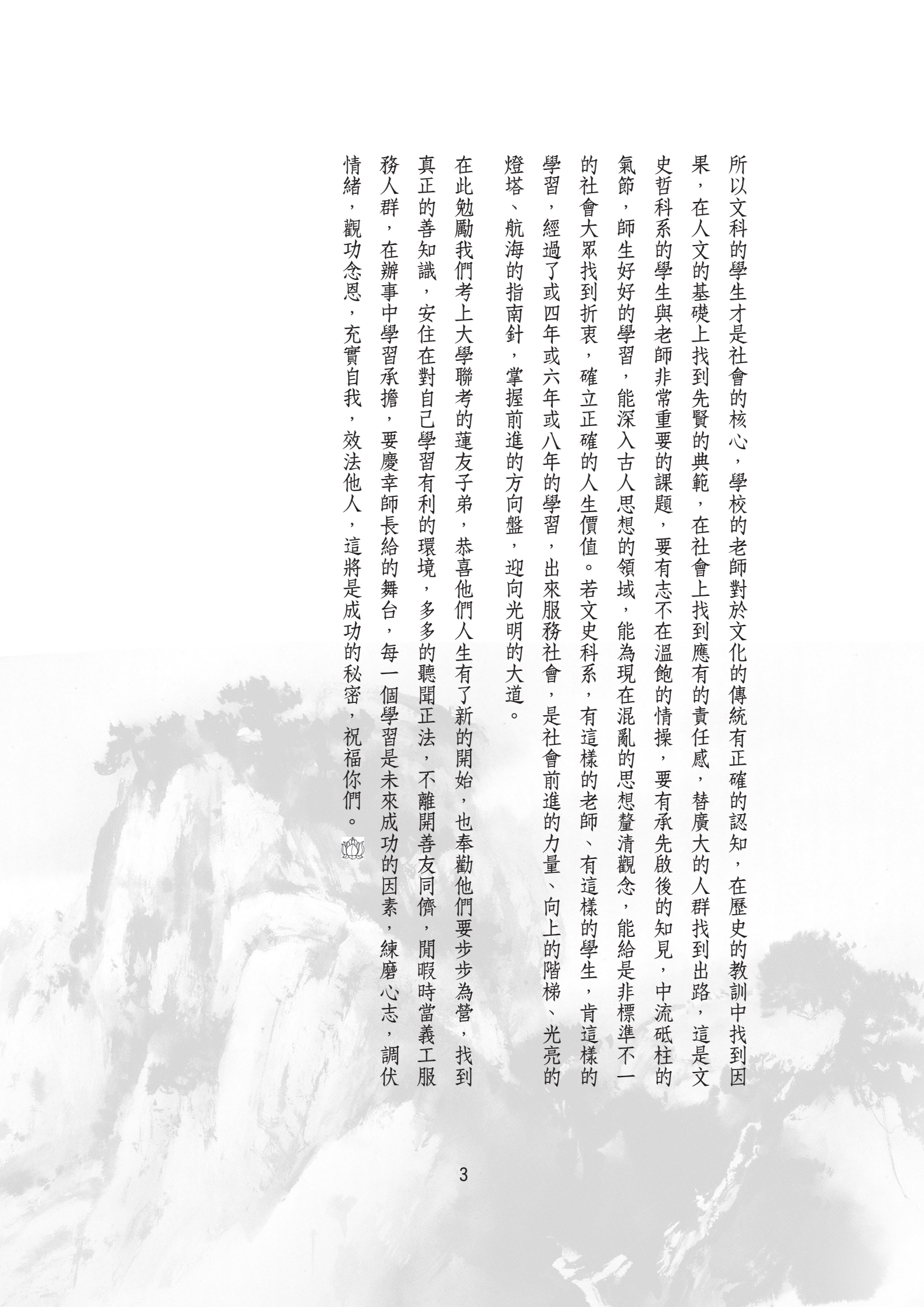

所以文科的學生才是社會的核心，學校的老師對於文化的傳統有正確的認知，在歷史的教訓中找到因果，在人文的基礎上找到先賢的典範，在社會上找到應有的責任感，替廣大的人群找到出路，這是文史哲科系的學生與老師非常重要的課題，要有志不在溫飽的情操，要有承先啟後的知見，中流砥柱的氣節，師生好好的學習，能深入古人思想的領域，能為現在混亂的思想釐清觀念，能給是非標準不一的社會大眾找到折衷，確立正確的人生價值。若文史科系，有這樣的老師、有這樣的學生，肯這樣的學習，經過了或四年或六年或八年的學習，出來服務社會，是社會前進的力量、向上的階梯、光亮的燈塔、航海的指南針，掌握前進的方向盤，迎向光明的大道。

在此勉勵我們考上大學聯考的蓮友子弟，恭喜他們人生有了新的開始，也奉勸他們要步步為營，找到真正的善知識，安住在對自己學習有利的環境，多多的聽聞正法，不離開善友同儕，閒暇時當義工服務人群，在辦事中學習承擔，要慶幸師長給的舞台，每一個學習是未來成功的因素，練磨心志，調伏情緒，觀功念恩，充實自我，效法他人，這將是成功的秘密，祝福你們。



大方廣圓覺修多羅了義經（二十四）

知幻即離無漸次
然知須有方便修
悟後之知為真知
累積資糧能開悟

本經一共十二章，上來已講了兩章，第一章是文殊章、第二章是普賢章，本章是普眼菩薩章，經文長，先把大意說一說。

普眼菩薩請佛為此會菩薩及末世眾生，詳細的演說菩薩修行方便次第。佛是大慈大悲，由凡夫最初下手說起，一直說到成佛的境界，比方坐長途的火車，從起點站一直說到終點站，這中間一站一站是什麼樣子，連中途站境界都說得明白，開始說凡夫諸相，

我們很容易了解，說到菩薩境界、佛境界時，尤其修到法界觀時，須拂跡入玄，你得下手去實修，方能悟到玄奧之門。

同學們須參閱圓瑛法師的講義，其中法相如世間法相、出世間法相那些名詞，前已敘述，不能再述，若要在本經開演法相講上三天、一星期也講不完，比如三十七道品一開始就是四念處：觀身不淨、觀心無常、觀受是苦、觀法無我，若一個一個講，

講上一星期也講不完，而圓瑛法師很慈悲，所著的圓覺經講義省卻查大辭典的辛苦。若將圓瑛法師講義配合憨山大師的直解，來回看個二遍，能看三遍更好。

我眼力不好不能看科，所講的經本是請同學另寫大楷，但還是看不清楚，不但眼鏡拿下來看不到，戴著眼鏡也看不見。我這眼睛平常左眼不好，好像是焦點不對，所以都是用右眼，結果右眼用瞎了，完全看不見，只好

用左眼看，可是左眼的焦點對不來，一不小心錯了一行就錯二、三行、四行。我講經講了七十年，圓覺經我講了好多遍，我研究得很熟、有心得，我還是認真準備著，很辛苦看著書，你們是來做什麼的呢？你們不是來求學

的嗎？要你們看書怎麼不看呢？

你不知道那是正路？我要你們走正路，你們不走這個正路，不是我導師的過，比如練習書法，規定是兩天寫一張，你不寫，我替你寫，功夫是我練的，我練成了是個名書法家，你還是不會寫，你不用功，即使我再怎麼指導也無用。我昨天看圓瑛法師註解，

看了上了火，牙齒都疼起來。

接著要上普眼菩薩請問的這一章，最少要把圓瑛法師講義看

兩遍，不然聽到後面的法界觀，簡直就像念大悲咒那樣，就轟隆轟隆的過去，以上是勸學的話，現在開始講經。

甲二、正宗分

乙一、為上根人示真修

丙二、示漸修

丁一、普眼請示——普眼章

戊一、眾中具儀

經文：於是普眼菩薩在眾中，即從座起，頂禮佛足，右繞三匝，長跪叉手，而白佛言。

這是請開示的一個禮節，與前章相同。

戊二、備陳請詞

己一、正以備陳

經文：大悲世尊！願為此會

諸菩薩眾，及為末世一切眾生，演說菩薩修行漸次，云何思惟？云何住持？眾生未悟，作何方便，普令開悟？

諸大菩薩來參加法會，是來聽法的，雖然會了還是要聽，能生起轉法輪的能力，所請問的問題是為了末法時代的眾生，去佛遙遠，請一個善知識都請不到，要想修行怎麼樣修？找不到下手的地方。唯願如來為末世一切眾生，演說菩薩修行漸次，演說就是詳細的說一說。何以要開演詳說？因為前之文殊菩薩章：知是空華，即無輪轉，亦無身心受彼生死。普賢菩薩聽了請問修行，不是普賢菩薩不懂，而是想到末法眾生，怎麼懂呢？知是空華，即無輪轉，就算了生死？所以普

賢菩薩替我們末法眾生請求，用何方便，漸次修行？此時如來為彼宣說四個漸次：第一、遠離幻境，第二、遠離幻心，第三、遠離幻智，第四、遠離幻覺。覺一切幻法，覺亦是自相不可得，是對著幻法說覺，所以執著有個覺，還是不對。

說了四個漸次後，明知幻即離，不作方便，離幻即覺，亦無漸次，還是彙歸到頓超上。就怕你不知，知是空華，即無輪轉，就怕你不知道是幻化，你知道是幻化，你還不遠離嗎？你知幻即離，不作什麼方便，離幻即覺，何以不能覺悟呢？就是因為執著幻化是真實的，現在遠離了幻化，遠離幻化不就覺悟了嗎？還用什麼漸次呢？所以離幻即覺，

亦無漸次。如此說來菩薩都聽得懂，而末世眾生是否聽得懂呢？

漸次的修學法中，要遠離如幻如化，怎麼遠離呢？知幻即離，不須另外尋求方便，離幻就是覺悟，亦不須漸次修學。

其次普眼菩薩請佛開演菩薩修行的漸次，亦即依何次第的修學，能生起知幻之知？云何思惟？是如何觀修？云何住持（安住任持）？保持不退步、不失掉，能安住在法義上，只有進步不會退步謂之住持。其次是眾生未悟，作何方便，普令開悟。修行證果先要悟理，開悟如同開了眼睛，能將路頭認識清楚，不會走錯路，若沒有開悟則盲修瞎練，走錯路都不知道，墮坑落塹更不知道，眼睛沒開嘛！修行要了生

死，先求開悟，悟了理再起修，則能證果！知是空華之知是開悟的知，不是依聞解義的解，不是分別心的解悟後修才是真修，真修方能實證（證果）。然而求開悟也不是簡單容易的，有什麼方便令眾生開悟呢？這些都是普眼菩薩替我們請問的。

己二、反顯問由

經文：世尊！若彼眾生，無正方便，及正思惟。聞佛如來說此三昧，心生迷悶。

普眼菩薩請佛慈悲說正方便，要是世尊不開正當的方便，到了末法時代並不是沒有道心者，而是修學者他不知道如來開示正當的方便，盲修瞎練，如同前所舉的例子，你吃苦菜，油鹽

都不吃，盡吃蕃薯，那也是個方便，然而那個方便不是正方便，更談不上正思惟，打了妄想、想出了道理以為是正思惟，學密宗不知即身成佛的意義，以為學密宗可以吃眾生肉，怎麼可以吃？若發了菩提心眾生的肉就可以吃？不曉得那是生菜地方的方便開示。到了我們內地，什麼蔬菜都有，五穀米、麥都有，你還要發菩提心吃眾生肉？你那思惟是正思惟嗎？你是偷心不死，偷吃眾生肉，你藉蒙古、西藏那個方便開示帶到內地來講。

前天傳菩薩戒時，圓滿前有臨別贈言，因為受戒者有些是學密宗的，他們皈依的師父是個密宗師父，密宗的師父就吃肉，他說的很高，彼說：修學者不一定

要出家，不一定要吃素，斷了貪、瞋、癡就成佛！這話對不對呢？完全對！斷了貪、瞋、癡不成佛嗎？一定成佛！然而你斷貪、瞋、癡了沒有？第一個我先問你斷了吃肉的心了沒有？你貪吃眾生肉，你斷了貪、瞋、癡，你騙誰？或說：我發了菩提心，我可以吃肉。你發了菩提心，你吃肉，可以度眾生，你有這個本事吃了，但是你有本事度他嗎？我發了菩提心了，我想吃你的肉，你肯給我吃嗎？這簡直騙自己、騙眾生。

世尊向普賢菩薩開示修如幻三昧：離幻境，離幻心，離幻智，離幻覺。對此三昧的修學法，迷而不知，悶而不通，不能於了知，離幻境，怎麼離呢？得講方便

（修學法），否則心生迷悶。

己三、總以結請

經文：即於圓覺，不能悟入，願與慈悲，為我等輩，及末世眾生，假說方便，作是語已，五體投地，如是三請，終而復始。

要開悟先悟圓覺之理才能修圓覺之行，願世尊對我等輩就是我們當會的諸菩薩及末世眾生發慈悲心，假說是權說方便。前文有佛向普賢菩薩開示知幻即離、不作方便，然而眾生迷悶不知，還望如來大慈大悲，本來不用方便，為了眾生請權巧說一個方便。說了這樣請求的話時，表達了請法的恭敬。（下期持續）



佛說八大人覺經講錄（六）

欲境生貪入輪迴
如井繩吊桶上下
上緩下速不停轉
斷欲去愛證涅槃

甲二、詳八大法相以成宗

乙一、別釋八法以起信解

丙二、覺貪欲為苦觀念少欲

經文：「第二覺知：多欲為

苦，生死疲勞，從貪欲起，少欲

無為，身心自在。」

前面第一覺悟有八種事相，

主要在破我執。先說為什麼要

破我執？根本沒有我，你執著

「我」有什麼關係呢？那關係

太大，在身心上執有我為主宰，

由此執我的心是惡源，形為罪

藪（果報的承受處）。執我的

心作惡與造罪，把我牽引到地

獄裡去，所以一定要將我觀空，

才能把我執破除。所以第一覺

悟得了正見能破見惑，進破思

惑（迷事之惑），事相境界現

前還是被境界所轉，所以第二

覺悟是要破思惑（破迷事相之

惑）。

前述：心是惡源，形為罪

藪。心是造惡之源，有十種惡

業，是由身口意所發動，身口

意是造業的工具，然身口的惡

業也完全由意業推動的，分開來共有十種惡業。身、口有七種，身體上造惡業有殺、盜、淫，口（語言上）造的惡業有妄言、綺語、兩舌、惡口，合起來是身口七支（七種）惡業。若妄心（意）不使之妄動（打妄想），則身口不會去造業，所以身、口七種惡業，完全起於意業，意所造的惡業即貪、瞋、癡，為三根本煩惱！

貪、瞋、癡是三根本煩惱，癡心是根本之根本，一念妄動（癡相無明），眼前執為實有，對於讓我快樂的五欲追逐不捨，此即是貪圖五欲，貪得不順心，

才瞋恨。

貪是貪圖五欲，五欲廣泛的說，是在五塵之境——色、聲、香、味、觸之上覺得可愛、可樂，例如眼睛看到色法覺得可愛，這就是貪色塵；耳朵聽聲音覺得好聽，這就是貪聲塵；鼻子聞到香氣好聞，就是貪圖香塵；舌頭吃東西覺得滋味好吃，這就是貪圖味塵；身體接觸覺得很柔軟、很舒服，這就貪圖觸塵；廣泛說五塵之境是五欲境的所依。

外在境界何以謂之五塵？塵者，染污意，乃因境界能污染我們的真心，若心貪染境界，能將真心染污，所以境界名之為塵境。境能轉動我們的心，我們的

心被境界轉，境界轉動了我們的心，我們就是凡夫；我們的心能轉境界，不被境界轉，那就是個聖人。

佛菩薩能在五塵境界中，但不被境界轉，還能轉境界，所謂巧把塵勞做佛事。亦即在五塵境界中，不但去追逐，且能在五塵境界中做佛事，所以巧把塵勞做佛事，「巧」是權巧方便，這就是聖人（佛菩薩）的能力。

五塵境界中有五種最猛力的貪欲之境，能令人生起最粗重的貪愛，令人在其中團團轉，是財、色、名、食、睡，這五種欲境最粗重，轉人轉的最厲害。凡夫對財、色、名、食、睡沒有不

貪的，稱之為地獄五條根。你種善根可以成佛，若種惡根（尤其是地獄五條根），一定會墮地獄，何謂種惡根？即貪財、色、名、食、睡之五欲境。

五欲第一、是貪財（特指錢財）；第二、是貪色，特別是男女之色，那是生死的根本。為什麼將財擺在第一個呢？因為凡

夫根機不一樣，有少數的凡夫不貪男女之色的，但是沒有不貪財的，為什麼呢？財是生活的要件，沒有錢財，不能生活，所以錢財擺在第一，因為大家都很在意財。財是生活要件，有錢財才能生活，所以要貪。

第二是貪色，男女之色愛是

無始劫來的習氣，是生死根本。要說男女之色，男不愛女，女不愛男，不會流轉生死，所以它是無始劫來的習氣，所謂男愛女色，女愛男色，此色不單指女色亦包括男色。

第三貪名，就是希望有名氣，希望大家都知道我的名聲，這還是一種清高的待遇，雖不貪色，不貪財，他還要貪個名。

第四貪食（吃東西），食亦是生活要件，有錢財幹什麼？第一先吃東西，不吃東西肚子會餓，引起了貪食之欲望。

第五貪睡眠，在人說人，是

人身的果報需要睡眠，要是一夜不睡眠，明天就不舒服，要是很多夜沒睡，這個人就要生病。所以說因為需要睡眠，所以會貪睡眠。

財、色、名、食、睡，都是人生的要件，換句話說，是人生的必需品，但是你不可以生貪，生了貪欲就變成罪惡法。

再詳細論五欲，第一貪財，沒有錢財不能生活，衣、食、住、行樣樣要錢，出門要坐車，要坐飛機，都需要錢財，總之衣、食、住、行都需要錢財，但錢財只要夠用就好，不要貪多，否則此貪變成自己身心的苦惱。

欲望要是多了就沒有厭足，多到什麼時候才夠呢？沒有止盡的。就說新台幣吧，我想讓我的生活過得好一點，有十萬元就好了，但是有十萬元時就要貪求有一百萬，想著有一百萬更好，有一百萬時，就要貪求一千萬，即使到了一億，他還想著再多一點更好。愈來愈多的欲望，變成苦惱。這就是有錢人的苦惱，貧窮人沒有這種苦惱，富人錢太多，思慮太多，思慮太多會影響他的吃飯、睡眠，變成一種苦惱。

第二貪色：男女之色是無始劫來的習氣，佛要我們斷煩惱，

先把男女之色（淫欲之心）斷掉，本經之第二覺對象是四眾弟子，尤其是對漸根人，要我們慢慢地斷，若能完全斷掉男女之色，那是最好，生死就了脫，但不是那麼簡單，所以佛才開方便，在家弟子（男女居士）可以一夫一妻制，不許犯邪淫。丈夫除了妻子以外，再去貪愛第二個女人，這就犯了邪淫戒，妻子除了丈夫外，再去貪愛第二個男人，亦犯邪淫戒。所以在家弟子，不完全斷淫，但要斷邪淫。

在我們中國社會過去是重男輕女，女人不可有第二個丈夫，丈夫有優越權，可以擁有幾位太

太，到現在民國了，法律上規定為一夫一妻制，不許再有第二個太太。法律上也有一種漏洞，丈夫有了第二個女人，法律上不許可，不能成為太太，叫做同居者，這就是男人有優越權。但是，是不是男人多享了女色之福呢？須知多欲為苦！社會上有一句經驗之談，要是你想一生不痛快，你就娶兩個太太，保證你一生都不痛快。所以你說要多一個太太多享福，實際是多苦惱，這是社會上的經驗。釋迦佛絕對不許可在家居士有兩個女人，也不許可有同居者，不然你就犯了邪淫戒。

第二貪名：和貪財、貪色比較起來，貪名還是比較清高的欲望。但你求名而不求實際，你還是生苦惱。名是實之實，實是真實的內涵，在社會上、你有了真實的學問、真實的道德，自然你就有了名，不貪名卻自然有了名。名是真實學問道德的實，實是實客、不是主人，主人是你的學問道德，是真實的，而名是實之實。在佛法上說，你若多聞、多瞭解佛理、多修行、多功用，佛法的理解很好，修行修的很好，這是真實的功夫，你即使不求名，自然就有了名。你不求了解佛理，不求真實修行，只想求

名，你就一定生苦惱。

第四貪食：不吃飯，人要餓死。要生活必須吃飯，然而有飯吃就好了，或者吃飯必須配點菜，有菜配就好了，不要多貪。

有人貪求飲食，絕不吃素，他一定要吃眾生肉，因為要吃眾生肉，作菜的人迎合他（貪食者）的心理，而變出許多花樣給他吃。現在，台灣吃一桌葷菜要花幾萬新台幣，唉呀，多欲為苦，你可以把錢財去買生活必需品，因為貪吃一頓葷菜就要花幾萬元，你花錢花的太多了，因而生

苦，有些人做過了頭，吃飯只弄一塊豆腐乳吃，買些醬瓜就吃，這樣太苦了，不夠營養。至於青菜豆腐營養很多，你只要有青菜豆腐配飯，不就好了嗎？應該知足了，若貪求飲食，就變成苦惱

了。

苦惱，最重要的苦惱是把你牽到地獄去，償還命債，你殺害很多眾生，牠（畜生）不叫你還牠的命嗎？所以這是貪求飲食生起的苦惱。

第五貪睡：睡眠是人的果報 枉。

法，不睡還不能活著，但不可以貪睡。若生貪欲，就要求睡好覺，棉被、床鋪、臥具都要講究，且在好的環境中享樂多睡。多睡有什麼不好呢？多睡就誤了正當的事業，不睡是不行，但是你可以貪睡。社會上貪睡的人，則影響他社會上的事業，學佛人更會影響你學佛的事業。

要是多欲的心一起來，要睡的愈多愈好，則懈怠的煩惱就起來，懈怠的煩惱一起來，就要放逸，懈怠則不能精進也不會再修學佛法，放逸則戒律持不清淨。所以睡覺，睡到地獄去那才冤

枉。

總之對財、色、名、食、睡，這五種粗重之欲不可多貪，多貪就生起苦惱，謂之多欲為苦。生死疲勞從貪欲起，生了死、死了生，這就是生死疲勞（疲乏勞累），例如我們整天做事做得不能休息，到了晚上就感覺到很疲勞，為什麼？沒有休息。我們沒有智慧，一天中沒有休息，感覺得出來，生了死，死了再生、不得休息，卻感覺不出來。你要覺知生死是大苦惱，令你不能休息，人死了還要轉生，生了還要再死，死了還要再生，無始劫來流轉到現在不能休息，此即生死

疲勞。

生死輪迴不得休息，只有佛親證並告訴我們，我們才知道，因為我們是一個凡夫，只知現在這一段，死了以後不知道，受生之前也不知道。所以一般人只講現在，不講過去、未來。那麼有沒有過去呢？沒有過去就沒有現在，有沒有未來呢？沒有現在就沒有未來，有現在一定有過去與未來，此再清楚也不過了。

講生死的學問，只有佛教講，其他的宗教雖也講，但講不清楚。社會上離開宗教之學問只講生活，不講生死，就是只講現實！從你上小學至大學畢業，你

實！從你上小學至大學畢業，你

讀了十六年的書，求的是什麼知識？生活的知識！一點也談不到生死的學問，但生死可是一件大事！

生死問題是個大事，沒有智慧的眾生，他不研究、也不相信。然而不相信就沒有生死輪迴

了嗎？生死輪迴全是因果報應，不管你相信不相信，你該升天一定升天，該墮三惡道一定墮三惡道。這種因果實在有，不管你相信不相信！

這些果報法由那來呢？是你所造的業因來。有人想學佛理，要問生從何來，死從何去呢？生由業道來，死從業道裡去。業道

是生死來去的道路。你怎麼會受生呢？是由你前生造的業；你怎麼會做人呢？也是由你前生造的是人的業；你死了以後到那裡去呢？也是看你活著造什麼業，造的是善業決定去三善道，若造惡業決定轉到三惡道去。

生了死，死了生，通通因為你造業。你說死了沒有來世，除了你現在身口意不造業。身口意三支是造業的工具，除非你的心理沒有思想，你的口沒有說話，你的身體沒有做事，那麼你才可說死了沒有來世。眼前你身口意三業都在行動（造作），你造的善業決定生三善道，你造惡業決

定墮三惡道，這就是如是因得如是果，有云：種瓜得瓜，種豆得豆。種了豆子、瓜子下去，卻不讓它開花結果行嗎？你不種瓜，也不種豆，種些亂草的種子，就生亂草。所以你造善惡業，想不受善惡報是不可能的。

有云：我們生三善道，尤其轉人升天不是很好嗎？雖好但不知究竟。所以佛不勸我們做人升天，人乘法、天乘法是解脫與成佛的前方便法。雖把我們救出三惡道，但不是究竟法。即使我們現在是人，是三善道之一，然而人身難得而易失。人生多苦先不說，就說人有快樂，但不久長。

蓮榮會刊第六十四期

何謂人身難得？你必須持不殺、盜、淫、妄、酒的戒才能轉為人，若已投生為人卻不持殺盜等戒律，反而造殺盜等業，結果把人身失掉了，墮到三惡道。墮到三惡道，時間漫長得很，想要出來，不知道要等到那一生、那一劫才辦得到，墮三惡道裡痛苦太多，詳述不盡。

生死疲勞是生了死、死了生——且不得休息，必須學了佛法、開了智慧，才能感覺得到生死疲勞之苦，這是個大苦！這生死疲勞之大苦，由那裏來呢？從「貪欲」起。多欲何以為苦，生起多生死之苦，生死之苦是大

苦，所以絕不可多欲。生死疲勞的大苦，都是由貪欲之業生起。

經文接著勸我們要修行用功，然如何修行用功？「少欲無為，身心自在」，心裡減少了私欲，身心沒有太多的作為，證得了身自在、心自在，自在就是解脫，身心都了解脫自在。

多欲則白天身體奔波勞碌，身體不自在，心裡是計劃了再計劃，考慮了再考慮，白天不得休息，晚上睡覺也睡不著，心裡受了痛苦，身心都不自在，所以要少欲。衣、食、住、行雖是生活之必須，但夠基本生活就可以。雖不完全斷欲，完

全斷欲當然是最好，做得到嗎？做不到則先由少欲做起。多欲就多苦惱，少欲就能得快樂，得什麼快樂呢？得解脫自在的快樂。（下期待續）



常禮舉要講座（五）

處世口業禍福門
實信雅重在利他
如沐春風生信心
所生福報難思議

常禮舉要「丑」部分可以不講，何以故？乃學校的事情，是中興大學周慶光（邦道）所加上，

現在學校不興這一套，學這個沒用處。大家都知道我（雪公）在學校裏上課，我有一套教學的規矩，和別人不一樣，學校另有學校的規矩，大家要記住，少發議論。

在外應酬不能不吃飯，現在人不會吃飯，在吃飯桌上很難看，這兩篇大家要注意聽。

處世，世是世間、範圍很多，處是處理、處理什麼呢？處理人對人之事情，這是總則，別看不起。

處世，世是世間、範圍很多，處是處理、處理什麼呢？處理人對人之事情，這是總則，別看不起。

不行、他夠不上，這個我們一概不談，今日之下你要談這個、有殺身之禍。現在的人和從前不同，可沒受過好的教育。譬如兩人站在門前談話，一般來說，應談完了、就算過去，可是現在不然！談完了出去傳某人說你什麼！這個傳話的人多說一、兩個字、話就變了質，好意變成壞意，壞意變成好意，這個不一定。從前人都講究不傳話，現在可不行，都傳什麼話？好話不傳，專傳惡話。

其次「寅」處世，乃社會上的人情世故，乃很要緊之事，與下一篇「聚餐」一樣都很要緊，你

就是別說人的壞話，某人那條他

◎一、無道人之短，無說己之長。

「短」是壞話，無道人之短

就是別說人的壞話，某人那條他

傳什麼話？好話不傳，專傳惡話。

無形之中挑撥惡感，尤其學佛的人，跑這道場，跑那道場，這個道場說說，那個道場說說，來回地扯上一套，挑撥惡感，或許並不是有心挑撥惡感，然在無意之中造成亂子。

某人如果認為我背後說他壞話，我也不解釋，我有我的態度，越解釋越麻煩，我也不願意。你認為我說你壞話，你就認為如此，我也不管你。你願意和我結善緣就結下，不願意和我結交那就隨便。前幾年外頭有找我們裏頭的人當證人，彼云：咱們學佛的人不能打妄語，李某人到底有說這話沒有？我（雪公）實在沒有，有若干人說沒有，他不信，說有，他才信。現在人不但好說瞎話，

而且也不愛聽實話，這是心理變態。

「無道人之短」你只要不說別人，然而某人說了你壞話，你不管他，你心理自有天理良心為憑就好，記住這句。「無說己之長」，

在這個時候尤其要緊，萬萬不能貢高我慢，你顯示你的長處，人家就不講了，你能，你去做吧，就完了！現代人講值得驕傲，一個值得驕傲的人不會改進，如果人家好心好意要你改改，結果卻反嘴、起爭論，誰有這麼大功夫跟他起爭論？只好不說，怕引起爭論。

道是非常尊貴，大家要尊重，他來求你，你才告訴他，他不求就不告訴他。他要不信而來毀謗，

為了使他明白，你與他爭論，你把道看得太不值錢了。

這兩句今日之下正該如此，不說人家的壞話，咱們也要體認沒什麼能力與長處！

◎二、家庭之事，不可向外人言。

這條是禮記上的，個人的家庭好也罷、壞也罷，即使壞的不成樣子，也不和別人說。從前鄰居搬家的事情可說是很少，鄰居也有幾十年，能珍惜就很奇怪了，鄰居最難處，反而親戚朋友雖遠但見幾次面就熟了。總而言之，你別管人家閑事，少一些是非，也不可把你家的底洩了、小心他上你家去搶東西，沒有那些他不能進去，他的心有底子才能上你

家裏去，這還是一。其次你家裏不和、鄰居便欺負你，你是自找侮辱！你家裏頭團結得很好，古人的話：打仗還是親兄弟，上陣還是父子兵。打仗是普通在街上與人私鬥，親兄弟那當然是互助。到了前線拼命，父子互救，不到時候是顯不出來。譬如我姓李、

此自然之心理，況且是一家人，這一想你便明白了。如台灣人在台灣，誰也不認識誰、那沒關係。見了面你請他喝碗茶，他也未必領情，但是你到了美國，你跟他素不認識，一說台灣話就感覺很親密，就談了去，這不是自然之理嗎？

你姓李有什麼奇？是不足為奇。屋子裏都姓張，只有兩個姓李，他在那裏罵姓李的，不但我不高興、連那個姓李的也不高興，這有什麼關係？我們同姓不同宗，他說姓李的天下皆有、不是說你，

至於家裏事萬萬不能和外人說，家裏出了奸盜之事，都是你告訴別人，自己引的，禮記上說：內言不出於閫。房屋裏說的話都不許出這個門限。現在是專宣傳屋內的話。

不是說我是不錯，可是你說姓李的我就是不高興，那個姓李的也不高興，兩個姓李的同心，不與姓張的同心。連一個姓尚且如此、

譬如戰國時期成天鬧亂子、都是蘇秦與張儀撥弄的。蘇秦與張儀什麼也沒有就會撥弄，東也撥弄，西也撥弄，弄得各國互相打仗，他從中取利，現在國際上就這麼一套。大家現在要如孔子之謹言慎行，少說話，所謂躁人之辭多，見了面就說個不停，送到門外到了街上還說，那有這麼多話？躁人之辭多，吉人之辭寡，此易經上有。一個好說話的人一輩子沒有大發展，也辦不了好事情。未說話以前，禮記上有安定辭。心裏先打好稿子，何者在前何者在後要有次序。總之、說話要簡要詳明。（下期待續）

◎三、□為禍福之門，話要經一番考慮再說。

這□最了不得，是禍福之門。



小止觀導覽（三十七）

善入住出修止觀
調心猶如馴馬師
風息如馬擅騎乘
能至目的隨所欲

第四章 調和

以上是坐上修的調身、調息與調心，接著是出定的修學法。

論文：「三、出時調三事者：

行人若坐禪將竟，欲出定時，應前放心異緣，開口放氣，想從百脈隨意而散，然後微微動身。次動肩、膊及手、頭、頸。次動二足，悉令柔軟。次以手遍摩諸毛孔。次摩手令煖，以揜兩眼，然後開之。待身熱稍歇，方可隨意

出入。」

出定（如念佛結束起坐）時，

先將緣在所緣境界的心放緩，其次開口吐氣，觀想將身上濁氣吐出，及從百脈隨意而散，然後微微搖動肩、膊、手、頭、頸及兩足，使全身柔軟不僵硬，再將兩手搓熱，遍摩，再摩擦兩手令暖，以掩兩眼，覺得舒適，將手放下，方開雙目。靜坐時要有入定出定的修學法，否則靜坐時因為氣血流通，熱度增高，容易出汗，身

熱稍退，出汗稍斂，才可隨意行動。

論文：「若不爾者，坐或得住心，出既頓促，則細法未散，住在身中，令人頭痛，百骨節彊，猶如風勞。於後坐中，煩躁不安。」

如果出定太過急促，因為入定時氣脈強盛，忽然離開境界時，氣容易悶在身中，讓人全身不舒服，或者容易引發病變，得不到禪定的功德，不耐再入坐，就會

造成入定很嚴重的障礙。

論文：「是故心欲出定，每
須在意。此為出定調身、息、心
方法，以從細出麤故。是名善入、
住、出。如偈說：進止有次第，
麤細不相違；譬如善調馬，欲住
而欲去。」

或者有事要辦，或者一座修
完準備出定，要出定的時候需在
意出定法，一般人或者對於入住
較為講究，對於出定就比較輕忽，
入定、出定都需要講究，才能得

到禪定的利益與功德。懂得坐上
修之前調身、調息、調心者叫做
善入，懂得在坐上修調身、調息、
調心者叫做善住，懂得在出定時
調身、調息、調心者叫做善出。

進止有次第，入定時先調身、
調息，再調心，但是出定時要先

調心，接著調息、調身，入定是
從粗到細，出定是從細到粗，入

定有入定的方式和次第，出定也
有出定的方式和次第，像擅於調
馬的人，馬可以隨時安住，也可
以隨時跑，心也可以很快的調整。
馬就像心，如果不會調和身息心
三事，就像不會調馬的調馬師，
如果懂得調和身息心，就是一個
擅於調馬的人，心容易聽指揮，
就容易入禪定。

論文：「法華經云：此大眾諸
菩薩等，已於無量千萬億劫，為
佛道故，勤行精進，善入住出無
量百千萬億三昧，得大神通。久
修梵行，善能次第修習諸善法。」

經上云，大菩薩經過無量千萬
億劫的修學，目標為成就佛道，
態度是勤行精進，方法是善入住

出，結果是得到無量百千萬億三
昧以及大神通。

大智度論云，常啼菩薩去見
曇無竭三藏時，曇無竭三藏已經
證得六阿僧祇的三昧，證得各種
三昧多到難以想像，這些是有志
於利益眾生者所須成辦的能力，
必須要懂得眾生的心態以及修學
各種陀羅尼。佛菩薩度化眾生的
能力多到令人瞠目結舌，目的是
為了引導眾生證得空性，因為唯
有證悟才能真正破除執著，出離
三界。而所謂的梵行，必得要通
達空性，方能次第將所修學之諸
善法，體性轉成無漏。（下期待
續）



聖者的秘密

—大佛頂首楞嚴經二十五圓通暨七處徵心探源

希求善士聞思法
三寶加被心為公
歷事練心能除障
證得中觀大自在

多串習般若氣氛，累積開悟的資糧

—講座因緣與法語觀修（五）

心立

觀待大家的善根福德生起，有著眾緣和合的機會，在名言安立之下，有二十五圓通和七處徵心的講座，甚為難得。在講座時間中，可了解諸阿羅漢及菩薩們如何修證圓通、如何累積開悟的資糧。首先要有善知識的教導，一定不能離開善知識。善知識又分為教授善知識、同行善知識及外護善知識。其次，我們應對殊勝的教法生起恭敬心，生起難得想，不斷學習，內化於心，才有殊勝的覺受。

圓通的修證須有中觀正見，除了依善根聽聞中觀論典外，須透過思辯，越辯越明，生起對空性的決

定見，即成就了思所成慧，所以古德甚為重視對因明學的學習，是透過辯證生起空性正見的方法。

然應希求三寶的加被，如何得到三寶的加被？應對三寶不斷的祈求與供養，佛堂內外也要整理清潔，要為團體發心、對師長恭敬承事。任何的成就都想成佛菩薩的加被，任何的挫折與障礙都要想成是成佛所須的考驗。

並在日常生活中，不管行、住、坐、臥、說話、辦事，乃至眼見色、耳聞聲、舌嘗味、鼻嗅香、身接觸、意緣法，各種的對境中，都能生起世間的善心，處處替對方著想，並修學三輪自性不可得的知見，能以三輪無自性的知見來做任何善法，能將善法體性轉成無漏，才能成就殊勝成佛的資糧。



舌嘗十萬八千藥

味顯現似有實無

諸法水月夢幻影

即俗解脫是大乘

寅四、藥王味塵

卯一、作禮陳白

經文：藥王藥上二法王子，並在會中五百梵天即從座起。頂禮佛足，而白佛言：

藥王、藥上此二人稱為法王子，乃因能紹隆佛種，承擔法王的家業，稱做法王子。佛稱法王，曾云：「我為法王，於法自在。」世間的國王統治百姓也有種種的自在，如操縱百姓的生殺大權，財富也為國王所攝持，在世間有自在的行相，但是佛更為殊勝的是於教法上自在，得到各種的無畏，總攝為四無畏：一切智無所畏，漏盡無所畏，說障道無畏，說盡苦道無畏。

藥王、藥上兩位法王子在會中與同行眷屬五百梵天即從座起，一般而言，行善法是要觀待於善知識，善知識必需有眷屬，大家一起來造共業，才能夠將正法事業推展出去，所以不可小看眷屬的功德。

此段是經家敘儀，經家是集結經典的人，敘儀是敘述要向佛報告修學圓通的威儀。

卯二、陳白之言

藥王藥上法王子向佛報告圓通修學法，分為三部分：

辰一、敘悟味塵

彼由味塵體悟（現證）空性，證入圓通三昧的修學法。

巳一、宿因嘗藥

過去生中為藥師，如中國上古的神農皇帝嘗百草，所以知道藥的作用。神農氏嘗很多的毒藥，並且尋找解藥來吃，所以能知各種毒藥及解藥，後來有一次嘗了毒藥，來不及吃解藥，人就過世了。現今有很多中醫的藥材，都是經過前人很多的努力，甚至不惜犧牲生命地從嘗味當中知道藥的特性。所以當吃藥時，要懷著感恩的心，因為



每一個結果，都是很多人的努力。

經文：我無始劫為世良醫。口中嘗此娑婆世界草木金石，名數凡有十萬八千。

藥王、藥上菩薩從無始劫來是世間的良醫，身為良醫亦往昔發願而來，如釋迦佛在世時之耆婆，往昔耆婆宿世發願要與佛一起出世，佛為法王，彼為醫王。欲得世間好果要靠發願，出世間的果報亦然，發願是非常重要的修學法，往生西方極樂世界，也要靠發願；要解脫也要靠發願；要成佛也要靠發願；要遇到善知識以及好的教法也要靠發願，沒有發願得不到真實利益。

藥雖多，但是不出草、木、金、石等種類，或者是單獨一項，或者是草木金石的和合，構成各種的藥。藥性有熱性、有涼性、有毒、無毒等等，涼性的可以治熱病，熱性的可以治寒症，有些是要以毒攻毒的，這些都是草木金石，或單一、或和合。亦即以草木金石為本質，可以組合成為十

萬八千種藥。

藥王、藥上菩薩宿世是以良醫行菩薩道，以嘗藥通達藥性。

已二、備達藥性

經文：如是悉知苦酢鹹淡甘辛等味。並諸和合俱生變異。是冷是熱，有毒無毒，悉能遍知。

這些藥的藥味，有苦、有酢（酸）、有鹹、有淡、有甘美的、有辛辣的，或者和合，或者變異。舉例來說，化學和合的香，就是和合香；蘋果、檸檬與紅茶加起來就是和合的味道；有的是俱生，如蘋果的水果香，就是俱生，有的是幾種物質和合出來的，有的是經過變異改良以後，味道就變了，現今有很多的水果都是經過改良的，像鳳梨釋迦等，這就是變異。

這些藥經過了或者和合、或者俱生、或者變異，生起的藥性是冷、是熱、有毒、無毒，藥王、

藥上二位菩薩悉能遍知。特別在琉璃王佛時，在比丘日藏的座下，此時有位長者名星宿光，他聞比丘說法非常歡喜，並以很好的藥供養比丘與大眾，治眾生的身病與心病，所以立名為藥王，而他的弟弟，也與哥哥一樣，以藥來供養三寶，所立的名稱為藥上。他們修學成就後，名號就立為藥王與藥上。

何以藥王、藥上能治眾生的心病呢？因為藉著藥來說法，即是治眾生的心病，有些治病法是一方面給予藥，一方面說法，藥才能發揮威力。唐朝孫思邈大夫就很會運用這些方法，例如有些病狀是要逼病人發脾氣將痰吐出，方能治病，此即是心法，不光是開藥可以解決的，藥只是一種輔助，若懂得心法，先治心再下藥，才能使病人的身體恢復健康。此即在世俗上依藥治病修福報。

已三、即味開悟

經文：承事如來。了知味性非空非有。非即身心，非離身心。分別味因，從是開悟。

在勝義上是依藥味通達味塵的空性，此即非有（自相所成的藥非有），味性為何是非空呢？因為這些藥的毒性、熱性，或是所呈現出來或苦、或酢，或淡、或辛的味道，或是俱生或是和合、或是變異的味道等等，非空，是觀待而有的，而且是觀待名言而有的。何謂觀待名言而有？要認識這些藥，彼之作用與功能方能生起，就如世間事情亦然，要安立名言才有立場辦事。

如對藥的認識，中暑時可吃黃蓮，體虛時可吃十全大補，要認識藥才能顯現出功能，無法自相成立，若自相成立，則每一個人只要看到黃蓮，就知道它性涼，只要看到薑就知道它性熱，而且薑的性熱是要炒或者，才能顯現性熱的功能，薑湯要熱熱的喝才可以祛寒，觀待名言方能顯現，無彼自相（非有）並藉名言於世俗上顯現功能（非

空)一切諸法莫不如是。

藥王、藥上菩薩因為宿世在藥味上能修學空性，故而在楞嚴會上，依釋迦佛的指示宣說味塵自相空。圓通入門各各不同，與宿世的串習有關。

藥之味性非有是味道不能自己成立，如果藥味可以自己成立，應該不必藉由舌識就能生苦、酢、鹹、淡、甘、辛等味，這些味道或是經過和合、或是俱生、或是變異、或是有毒、或是無毒，應該不必觀待舌根與舌識就能生起，實則必需觀待舌根與舌識才能生起對藥味的認知，所以味道在塵上不能自相成立。

味道在味塵上自體不生，在舌根上可以自體生起嗎？例如不必觀待吃苦瓜(味塵)舌頭就能生出苦味？不行，所以在舌根上沒有，在味塵上也沒有，在舌識上亦不可得，三方尋求得知味塵自相不可得。顯現的味道是根塵識和合的浮現，如水中浮現月亮一樣，虛妄無體。舌根、味塵、舌

識三者相互觀待，顯現出味塵之味，好像在塵上，

又好像在根上，又好像在識上，去尋找時了不可得，只不過在觀待中顯現，如月亮浮現於水中，又如鏡中浮現影像，浮現時似宛然有實際卻無。世間一切事情都是如此，世人看世事如真實有，所以得之生喜，失之生悲，唯有現證空性的聖者，才會得之不喜，失之不悲，因為一切皆如水月般的顯現，所以得也不過是觀待而得，失也不過是觀待而失，沒有所謂真正的得與真正的失。不但在現證空性時，無貪瞋可生，如水月般的世俗境界也無貪瞋可生，如金剛經云：「一切有為法，如夢幻泡影，如露亦如電，應做如是觀。」此是後得位世俗的顯現，實際之體性非有。

非即身心，是在身心上找不到，在身上(舌根)找不到，在心上(舌識)找不到。

非離身心，必須觀待身心才能顯現，如鏡相要觀待鏡子才能顯現，然卻在鏡子裡找不到。水中

月必須觀待水才能顯現，但在水中找不到，是故離開身心其實也找不到該法（味塵），所以是非離身心。

分別味因，此味非即身心、非離身心，都如水中月般的顯現，而這種分別，也是在水中月當中的分別，觀待名言認識該法，觀待名言所生起的世間法，不是真實有一法在那裡被你認識，而是觀待分別的顯現，此分別方顯現該味，所以分別是味因。法似浮現出來的水中月，觀待名言浮現出各種不同的影像，不是真的在境上有一個什麼東西成為我們的認識（並非境界是真實，我們不過被動的認識）。

從是開悟，從勝義上通達味道的自相空，在世俗上也通達藥味不過是水月般的顯現，即是開悟。

藥王、藥上菩薩敘悟味塵分三：第一是宿因嘗藥，第二是備達藥性，第三是即味開悟。備達藥性必須要在世俗上通達，此通達不一定是後得位

的通達，或是在名言中的了解。即味開悟是在藥味上通達自相空。

辰二、蒙印命名

經文：蒙佛如來，印我昆季藥王藥上二菩薩名。今於會中，為法王子。

佛因彼之開悟而印可名號為藥王、藥上，不只是通達世俗的藥性，還通達藥的自相空，立名為藥王、藥上，通達藥性不只是世間的通達，並在藥上通達空性，在藥上得解脫，並在世俗中以通達藥性利益眾生。

辰三、覺味得果

經文：因味覺明，位登菩薩。

因著嘗味而覺明，覺明就是從味上通達空性，從味塵上通達名言上的味如水月般生起的各種藥味，藥味自相空，現證空性是三乘共法，此菩薩

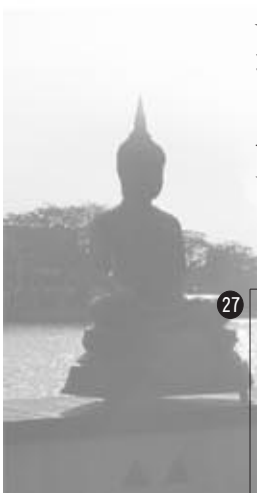

是觀待菩提心成為菩薩，現證空性成為菩薩聖者。

卯三、結答圓通

經文：佛問圓通。如我所證，味因為上。

佛問因地中修何方便而得圓通，就如我所修所證的是以味塵為本，我以味塵為我修學的因，以舌根嘗味，生起苦、酢、鹹、淡、甘、辛等味。在苦、酢、鹹、淡、甘、辛等味中做空性的修學，修學的方法為味在塵上成立嗎？在根上成立嗎？在識上成立嗎？在識種上成立嗎？味於塵上、根上、識上、識種上都不能成立，如何會在根塵識的和合生起味道？原是觀待下的浮現，實際上根本沒有自相，顯現如水月宛然有，但實際卻不可得。

舌嘗味上現證空性是修慧的方法，而福的修學法為何？舌嘗味能通達此味浮起的各種因緣，如作客吃飯，要知道主人後面的辛苦。在舌嘗味當

中，通達這些的味道都是別人努力造作而來的，如吃飯時通達「鋤禾日當午，汗滴禾下土，誰知盤中飧，粒粒皆辛苦」，所以當皇帝坐在宮內吃飯，不必出去視察，就可以四海承平，萬方歸附，是因為通達人情世故。從舌嘗味當中去通達農人的辛苦，以舌嘗味滋補自己的身體，而有修學教法的體力，依著這樣的體力，發起強而有力的心力，能在教法修學中得到很多的覺受。在世俗上好好地修學舌嘗味，就可以累積非常多的福報，如耆婆或藥王、藥上菩薩，在舌嘗味上通達藥性時，就可以以藥治很多人的病，在舌嘗味中能做諸多的功德。（下期待續）



楊月嬌老居士往生見聞記

生性憨直重倫常
儉樸知足為子孫
歷經病苦忍受磨
往生現瑞助念功

楊月嬌女士生於民國二十六年

農曆一月一日，出生滿十天即為楊紅緞女士所收養，後送請奶媽楊陳

足照顧直到五歲，因此與奶媽家結

下不解之緣，奶媽家也成為楊月嬌

女士的娘家。五歲後回到家中，當

時家中尚有曾祖母八十多歲，因養

母必須外出工作負擔家計，只能留

給這位八歲的小女生照顧曾祖母三

餐、幫忙洗澡、洗衣服及裹腳布，

甚是早熟乖巧。且奶媽一再叮嚀

「生的請一旁，養的功勞比天大。」

故而對養母也至為孝順，任何子女

或親友餽贈之禮，一定不忘先稟明

母親，母親大人有了，自己才肯受

用，是為子孫的好榜樣。

老居士十四歲時感染氣喘，當

時醫藥並不發達，身心飽受煎熬，

幸而隨著年紀增長，體力也隨而增

強許多，病情也漸漸獲得控制，年

二十五許與楊獻良居士。婚後育有

二女二男，子女在良好的家教下，

個個都能努力讀書、孝順父母、老

實做事，或自己經營公司，或任職

於公私機關，皆有所成。

由於五〇年代台灣經濟尚未開

發，作油漆工的夫婿工作並不十分

穩定，必須藉由副業補魚以添家

用。因此娘家父親（奶爸）不時

前來探望，並將自己的零用錢留

下來，老居士都先將子女的奶粉、

日用品先準備好，餘者才能挪為家

用。子女常見老居士自己一碗飯和

著醬油當一餐，將好吃的菜餚留給

子女帶便當，從不考慮自己的氣喘

身體也須要好好調養，氣喘病發便

至藥局買成藥吃，長年累月受類固

醇的摧殘，致身材完全變形，臉都

成了月亮臉，子女在其慈愛奉獻之

下，各個無不乖巧懂事、孝順體貼。

老居士生性節儉樸素，不肯多花錢為自己添購新衣。老居士於妯娌間亦相當和睦。有一回小姑的大女兒因急病必須住院開刀，當時並無健保補助，須要龐大醫療費用，老居士雖自身的環境拮据，但總是儘量予以協助，度過難關。而二姑因信仰基督教的因素，回娘家祭祖時，楊老居士體諒其或有所不便，總另外為其準備沒有拜過的飯菜。其夫楊獻良先生往生後，仍時常聯絡妯娌，閒話家常，往來探望。娘家母親（奶媽）往生後，尊重大嫂如母，任何委屈、苦難、喜事等無不與之商量、互助。對英年早逝的四舅家人，亦不時關懷其家計生活，子女成長情形。楊女士平日不喜與人論是非，說長道短，菜市場買的

粗衣布鞋即甚為滿足，總不收子女們於母親節或生日等節日的紅包，更不願讓子女慶祝，一心只為子女著想。

老居士一生做人老實、重情義，心中時常記得親戚及他人的恩情，只要一有機會便湧泉以報。雖然家庭經濟不是很好，但老人家勤儉持家有方，亦同時跟會儲蓄，約於民國六十九年買下四樓另一間房子，並將兩間房子打通，使全家住得較為寬敞。老居士亦非常愛護子媳，對自己的女婿和媳婦都當作是自己的子女一樣愛護，沒有私心、善於教導，一家相處和樂。

老居士雖然罹患氣喘、心臟病外，亦曾開過兩次刀，但皆能忍耐病苦，將吃苦當吃補，認真配合子女復健，經過好好保養身體及年輕

時累積的善因漸漸成熟，老來身體反而愈平順，精神愈清爽。

民國八十三年夫婿往生後，老居士一手扶持家庭，孝養七十七歲的母親及教育四名子女，隨著夫婿往生助念、作七的因緣，長子開始學佛，後於西蓮淨苑打齋的機緣而皈依三寶，子女參與研習佛學課程與發心為公，只要事先稟明，都能隨喜不阻礙，可以說是難得的佛化家庭。

老居士個性內向、怕生，但是因為近年來蓮友們常到家裡走動，且多次與子女一起參加每年一度的母親節浴佛放生活動，漸漸地跟一些蓮友成為好朋友。亦在子女好言相勸下，帶至共修會念佛共修，除了蓮友們不斷鼓勵邀請外，家人也故意安排週六傍晚全家一起到復興

南路去吃清粥配小菜，順道去念佛，這樣一連好幾週，與許多蓮友結下深厚的善緣。也曾帶著老居士到東勢採水梨，蓮友們的親切招待，讓

老居士非常高興，頻頻垂詢。但是之後卻因害怕太麻煩蓮友，讓蓮友太破費而婉拒了子女與蓮友再次的邀約。子女因為公發心而與蓮友們有著深厚的情誼，逢年過節老師及蓮友們的拜訪，鼓勵老居士用功念佛，每週念滿十萬聲佛號，老居士也欣然同意，在孫女幫忙計數下，常可見老居士的名字出現在共修會每週念滿十萬聲佛號的回向名單中。

因為老居士晚年進出醫院頻繁，曾於醫院中狀況極度不穩定，亦多次血壓降不下來卻不願住院，子女們總隨侍在側，善巧開導安慰。

而子女總在做早晚課回向時，祈求佛菩薩加被，祈願老居士臨終時身無病苦，心不顛倒，往生西方無有障礙。

民國九十六年六月廿二日（農曆五月八日），老居士於凌晨二時許，起身上廁所，之後菲傭察覺不對勁，餵糖水老居士也沒回應，但仍有微小脈搏跳動，救護車到家中時已無脈搏，幸得全家一致同意不再急救，以彌陀聖號助老居士正念分明，往生極樂，經過二十小時助念後，老居士的神色更加紅潤、身體更加柔軟，火化時亦得牙齒舍利，得到很好的瑞相，也從中可見老居士之口業清淨。家中子女如法於家中設置靈堂，亦於七七四十九天當中，謹遵老居士生前遺願，治喪事宜一切從儉，一切以佛教方式辦理，

如法做七、放生、齋僧等種種善法，以期老人家於西方極樂世界中蓮品高增，早日花開見佛。

而老居士臨終時，子女放棄急救一事，看似平常，一般人或許研學往生助念生西須知時，可以理智且堅定的以為自己絕對可以做到臨終不急救一事，但是面對自己的親人時自己有難以抉擇的壓力，周遭的兄弟姊妹也會有所責難，不是身歷其境者難以體會，做出正確決定的困難與所承受的壓力。而佛菩薩大慈大悲，只要平時為公發心，誠心祈求，一切交給佛菩薩安排，障礙產生時皆能化險為夷，做出最正確的判斷，佛菩薩必滿所願。



通往淨土的橋樑

——緬懷塞奧先父

團體有幸依彼助
深入緬甸驚歎行
學佛功力增多劫
良田善種果實纍

無盡的哀思

因著與塞莫家族的因緣，團體得以多次到緬甸興辦各種善法，並深入緬甸各地瞭解其民俗風情，在佛教的國度裏親嘗種種的感動，並提起一次比一次更為增上的菩提道心。此中除了塞莫、塞奧先生的親身引領外，其中更深、更微細的善法成就因緣，應來自於二兄弟的雙親。

正因為兩位老居士成功地化育了質直溫厚、為人懇切、具多方才能的二子弟——塞莫、塞奧，更因身居公職的老居士，除了終身為國奉獻外，更為國家培育了兩位棟樑之材：塞莫先生一生奉獻於佛教界，為延續緬甸正法、護持僧團、維護佛教古蹟而努力；而塞奧先生更以自己多年所學，致力於提升緬甸之經濟、教育、醫療……等體系而努力。在兩兄弟多次的談話中皆不斷提及雙親對他們的培育之恩，與他們盡孝心的點點滴滴，而我們正因為與這樣難得的家庭結緣，方能在緬甸廣行善法。

非常遺憾接獲老居士病逝的消息，過去在緬甸曾承蒙他多次的關懷與私下為我們關照安排在緬甸的種種事宜，



並有過數面之緣，老人家慈祥莊嚴的長者風範曾留給我們深刻的印象；而塞莫、塞奧兩兄弟對父母盡孝的種種情狀，更深深地感動我們。去年正因為老居士身體違和且病情急轉直下，讓塞奧先生歐洲進修事宜暫時打住，所以吾等九十五年底的緬甸參訪齋僧供養事宜才得以順利進行，而在我們回台灣的同一天，老居士也因為病情變化住進醫院，其中塞奧先生所受的身心煎熬絕非吾等所能體會，也正因為他的孝心，老居士在癌末能得到非常完善的照料，可以在家人的護持下得到善終，此亦是令人安慰之事。

不能即時到緬甸致意甚感抱憾，只能以種種善法功德回向老人家蒙佛接引，品位高昇，並獻上無限的祝福——予其家人、予其國家。（編者）

塞奧來函

May 3, 2007
a. m.

Dear Ms. Chen,

Could you kindly please let Mr. Tarng know that my father passed away on 15th April. I had a chance to take care of him until his last day.

Regards,

Winston

民國九十六年五月三日上午

親愛的陳女士：

能否麻煩妳轉告唐老師，家父已於四月十五日往生，在他往生前的日子，我都一直隨侍在側。

祝平安

溫士敦敬上

致意回函

民國九十六年五月七日

親愛的塞奧先生：

陳學長來電並轉來您的電郵，信中得知令尊四月十五日往生的消息後，心中悲痛莫名，難以言表，想到您及家人痛失至親，即祈求佛菩薩加被、護佑爾等。

真希望沒有人需要經歷此等生老病死的苦痛，但誰又脫離得了人生的無常呢！與令尊、令堂結緣甚早，在前時緬甸行中認識兩位，雖交淺而言深。亦知悉令尊對國家奉獻一士之力，備受推崇，在家又是慈愛的父親。就我所見，令尊、令堂對爾兄弟皆引以為榮，尤以令尊對爾兄弟多方優異的表現更是寬慰在心。雖經歷了令兄塞莫先生的早逝，但有您在他身邊伴侍，令尊定能湛然往生極樂。

我想這些日子，您一定很不好過，因為他是您摯愛的父親呀！亦慈父、亦嚴師、亦良友，世上難有如令尊般有智慧的父親了。但您總得好好照顧自己，唯有如是，您才有辦法撫慰家中各人，尤其是痛失親近伴侶的母親，更需您的照拂。

我們都知道，平日您是何等的勇毅果斷，我們希望您能果敢不屈地度過這次的苦難，想這也是令尊的心願吧！

我們曾想到緬甸拜祭令尊，但多月前已定好的各項計畫必須進行，我們希望五月底能成行往緬甸，以作善法來為令尊作功德。而您的工作及各項事務必定亦要重新安排，請您先別為此項未確定的行程規畫費心。

我們會再與您連絡，也別急著回信，好好休息，而我們會在蓮榮的法會、善法進行時，把功德回向令尊。

祝佛光普照，光壽無量

唐○○及蓮榮各位蓮友敬上

May 7, 2007

Dear Mr. Sett Aung,

Daphne Chen called and transferred your mail last Friday with news of your father passed away on 15th April. My heart aches and am so sorry for your loss. You and your family have been in my thoughts and prayers for the moment I knew of your sad news. It's hard to find the right word to say for something like this.

I wish so much that no person would ever have to go through this kind of pain, but no one could ever escape the impermanence and sufferings in the human realm. As for the acquaintance with your parents, which was sought in our earliest travels in Myanmar, was certainly very little, but impressive. To the country, your father had been a respectable figure who had dedicated so much to the country. To the family, he was a loving father. We could tell that your parents are the parents with the greatest pride, your father in particular, felt proud of his sons in so many ways. Although had been tried by the premature loss of Sett Maw, your late brother, you were there and consoled his last days.

I know there will be bad days, because you loved him so much. As a father, counselor, and advisor, I bet there never lived a man who could have possibly been wiser. But take good care of yourself; so that you will have the strength to comfort other family members, especially your mother who must be overwhelmed with bitter bereavements.

As we also know, Winston, all the time that you have been brave and determined. This is our wish that you to get through this with strength and pride. Isn't it your father's wish too?

We have thought of going to Myanmar to pay tribute to your father, but indeed, we have been tied up by the scheduled activities laid months ago. We hope that we have the time to go to Myanmar in late May, so that we can do good deeds and return all the merits for you father. Your schedule, I'm sure, will need to be re-worked and straighten out a lot of things. Please don't worry about our preliminary proposal.

We will contact you later. And don't worry about writing us back. Please have some good rest. And we will transfer all the merits of good deeds we are going to do in the upcoming activities to the benefits of your father.

Be blessed by the majestic light of the Buddha Amitabha,

Yi-Lin Tarn & all the members of the Wu-ching-ting Lien Jung Confucian & Buddhist Society, Republic of China

塞奧回函

June 22, 2007

Dear Mr. Tarng,

Please accept all my apologies for lack of communications with everybody. I did not even have a chance to check my mails for quite a long time and all my mails got piled up in my mail box and I was not able to check hundreds of mails immediately.

Yes, I received your letter and would like to express all my heart-felt thanks for your concerns, understanding and support. All the responsibilities got onto my shoulder and I have been making all the arrangements for my mother. It's not an easy task at all.

Now, I am attending a conference in Tokyo. I'll go back to Myanmar on 28th June. Again, thank you so much indeed for everything.

Kind regards,

Winston Sett Aung

民國九十六年六月二十二日

親愛的唐老師

請原諒我與各位失去聯絡。已經好一段日子沒有處理電郵了，郵箱中堆滿了數以百的信件，沒辦法即時回覆。

收到你們的來信，內心非常感激您們的關懷與包容，也謝謝您們對我的支持，現在所有的責任都擔在我的肩上了；我正盡力為母親作好日後的安排，希望一切問題都能圓滿順利的解決。

現在我人在東京開會，六月二十八日會回到緬甸。再次感謝您們所做的一切。

順道平安

溫士敦塞奧

《共修活動報導》／連志道老師

週六共修法語——學佛真義

九十六年五月十九日

——連志道老師講於中華居士會

斷惡修善苦變樂
享福消福苦是補
問題解決在反省
關鍵是因果觀念

我們有的人學佛一輩子，卻不知道學佛真正的意思，而佛是什麼呢？梵文Buddha翻成中文是佛陀耶，因為中國人喜歡簡單，所以就翻成佛。佛是覺悟的意思，覺悟什麼呢？覺悟世間的事情。世間的事情很多，我們常用萬事萬物來代表世間事情，對於世間的萬事萬物都能夠覺悟，就稱做佛。覺悟的行相為何？就是對於宇宙人生的真相能夠明

白，能夠得到自在快樂，謂之佛。

其次欲覺悟世間的萬事萬物，應該從哪裡入門？當然門路非常多，有一個非常重要的門可以進去，就是因果的門。學佛家庭的的孩子從小師長們就教以因果，然而學了十年、二十年，甚至學一輩子，對於因果是不是真的相信？那就不一定了，而且能不能徹底相信那就更難了。為什麼

麼呢？所有一切世間、出世間法都離不開因果，我們常說你這麼做，要注意結果喔！這是世間法；若問為什麼會成佛呢？因為修成佛的因，行了菩薩道，所以未來能成佛。如果徹底了解因果的道理，在這個世間就會比一般人快樂自在，為什麼呢？因為在人世間常常會感到諸多的遺憾，覺得世間有很多的事情不公平，有的人很有錢、很有地位，可是

不能徹底相信那就更難了。為什麼

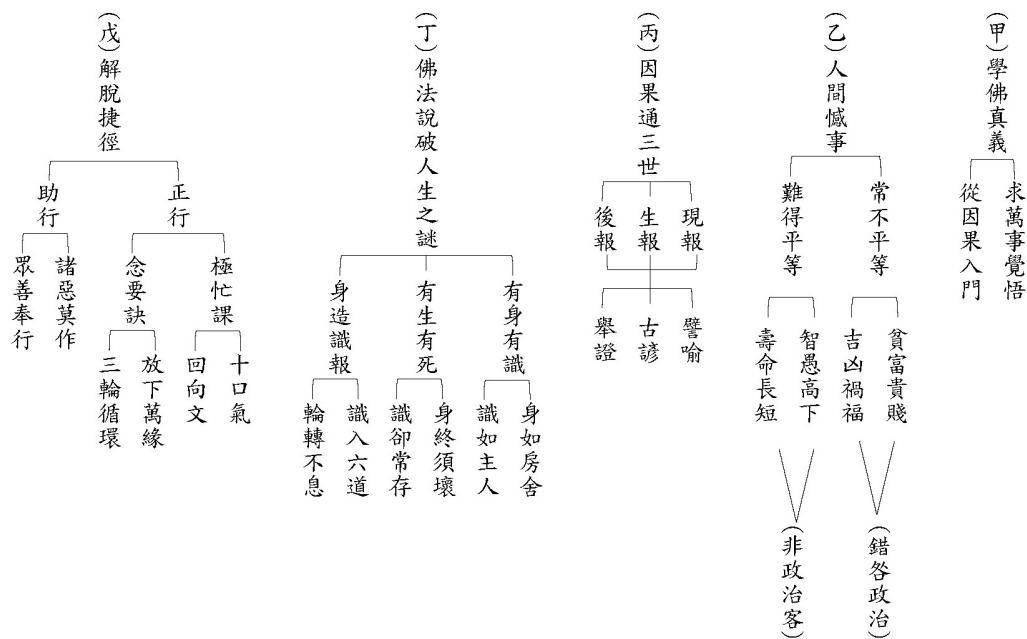

我們考察他，卻是平常做壞事的人，很多沒有地位、貧窮的人，卻是一個老實、守規矩的人，看到這樣的情形會覺得非常不公平，或許會認為因為政治不好、社會不好、人心不安定，才會產生這些問題。

可是進一步追究，其實世間有很多跟任何人都沒有關係的不公平，比方說我們長的好看不好看，聰明或不聰明，天生下來就是這個樣子，沒有人讓我們不聰明，也沒有人讓我們長得醜，為什麼會這樣呢？我們不能歸咎於任何一個人，也不能夠歸咎於政治、也不能歸咎於社會。在這個世間，不公平的事情很多，有的人碰到不公平的事情就怨天尤人，甚至於連他長得好不好、聰不聰明都可以埋怨老天爺，事實上我們在社會上碰到一切好好壞壞並不是任何人給我們的，古書也說：禍福無門，唯人自招。都是自己招感來的，不過有的人說：不對啊！我活到今天，從來沒有使過壞心眼害過人，可是為什麼會遭遇到很多不幸呢？這得懂因果，並不是說眼前有一個事情的開始叫做因，接下來得一個結果謂之果，佛法講的因果是從無始過去一直到現在乃至窮盡未來，過去還有過去，未來還有未來，

(附) 觀不思議境

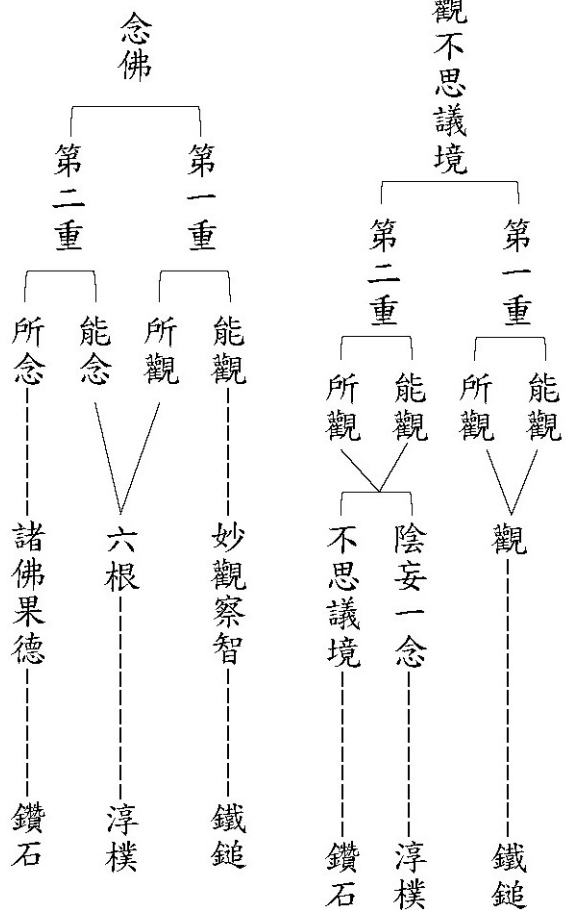

而且由因到果必須要有幫助的緣，乃異時而熟，就是結果會有時間性，並不是做了事情馬上就會有結果，如種西瓜，大概三、四個月就可以收成，種桃子則要七、八年才能收成，結果的時間長短都不一定，或是現報或生

報或後報，所以這一生雖然沒有做壞事，但是為什麼會有這樣的結果呢？那要推演到我們的過去生，甚至再往前推。

人生在世，或許會碰到很多不如意的事情，這都是一個結果，如果我們過去生沒有造這樣

的因，這一生絕對不會得這樣的果，若深深明白今天遭到的事情是一個結果，我們心裡面就會比較舒服一點，如何的舒服法呢？知道是隨緣消舊業，可是有一點更重要的是更不造新殃，不要再受接下來的苦報。如或覺得都是他人找我的麻煩，從苦當中起了迷惑顛倒，這又是將來苦果的因，所以我們在世上的恩怨永遠沒有辦法了結，就是因為不懂得真正的因果，在受苦時心裡不甘心，起惑造業反而招感將來的苦果，所以在世界上就永遠有說不盡、受不完的痛苦，在惑業苦當中沒有辦法超拔，所以這一生受苦並不是這樣就了結了。佛法

說破了人生的謎，說出了人生所迷惑的事情，讓我們能夠瞭解真相。

而人生的真相是什麼呢？如果只是一生短時間的受苦，其實沒有什麼，因為這一生結束就算了、就沒事了，可是事實上我們的身體像一座房子，心識如主人，房子舊了我們可以換房子，身體又像衣服一樣，衣服壞了可以換衣，他必須繼續找房子、找衣服，是不是可以再找一個更好的房子、更美的衣服呢？不一定，也許比原來的更不好，不會死的是我們的神識，而敗壞的只是我們的身體而已，隨著我們所造的業力在六道裡輪迴不

停。隨著所造世間的善業，配合禪定可以升天；持五戒就可以做人；雖然做好事，但是瞋恨心很重，一方面造善業一方面好勝心很強，將來就會投生修羅；如果造了上、中、下品十惡業感召了地獄、餓鬼、畜牲的果報；所以在六道裡面輪迴不停，苦頭就吃不盡了。佛法告訴我們這些真相之後，還提出解決這些苦惱的方法，讓我們能夠脫離三界，了分段生死與變易生死，所說的八萬四千法門都是說這個道理，可是這些法門都叫做通途法門，都要憑自己的力量斷惑才能成就。

以天台宗來講，要先了解道理之後再修行，怎麼修法呢？就

是修觀，先將眼前這一念修成不可思議，如何能成不思議？就是眼前這一念的當下就是空、就是假、就是中，如何修呢？就是不分別的第六識（妙觀察智），去對著不思議的境，斷我們第六識的妄想分別心，令吾人第六識成就不思議，這是在一念之間這樣子修行，非常困難，所以古來祖師大德教我們特別的方法，是什麼呢？是淨土念佛法門，乃了生死的捷徑，為什麼？只要能夠深信、發願、念佛，臨命終時心不顛倒就能往生，一旦往生極樂世界就能橫超三界，且在淨土亦是橫超四土，直至一生補處。

念佛法門難信易行，只要至

誠懇切地念去，口裏念得清清楚楚，耳朵聽得清清楚楚。可是講到念佛的道理就非常深，如同天台觀不思議境一樣，就是用妙觀察智對著佛的依、正二報境界，

或者是對著佛的萬德弘名，轉變第六識及六根變成佛的境界。

念佛時，只要心與佛號相應，就是一念相應一念佛，念念相應念念佛，就是觀不思議境，念到什麼樣的境界呢？念到你在念時，心裏沒有一個能念的我，以及一個被我所念的佛號，此時謂之能所雙亡，然而並不是沒有佛號，此時佛號反而如同泉水一樣滾滾而出，不用思考也不必用力，佛號就一句接著一句的出來，謂之

淨念相繼，即是一心不亂，能夠得到正定，此乃大勢至菩薩說的「都攝六根，淨念相繼，得三摩地，斯為第一。」能夠念到這般，臨終就非常有把握。

如果沒有辦法念到這樣，退而求其次，就是我們在念佛的時候，願力要非常強，就是我願意往生極樂世界、我願意離開娑婆世界，滿益大師說，往生與否全憑信願之有無，願是前導，帶著我們往生西方極樂世界。你很誠懇的發願，就一定會有結果。

說到這個願字，事實上很不簡單，比方說我們上樓梯，你要到第二層的階梯，你得把腳離開第一層，不離故步不能上樓，亦

即要到極樂世界去，若對於娑婆世界的一切一切都沒有放棄，不想拋棄娑婆世界，極樂世界怎麼去得了？且不用試大家的意願，請大家回去靜靜的想一想，假設

現在佛要來接引我了，我要不要去？大家一定會說，會啦，我想去！可是我孩子還沒有長大，我想去，可是我家裡還沒有處理清楚。阿彌陀佛可是忙的很，他要來接你時，你如果說我還沒有處理好，我孩子還沒有長大，你稍微等我一下，那阿彌陀佛就會說，對不起我很忙，那我就先走了，那你就去不了極樂世界了。所以我們平常說願意離開娑婆世界往生極樂淨土，但午夜夢迴

時，你得問問自己的心，我們不是真的捨得下娑婆世界的一切事情，說走就走，我們平常準備了沒有？是不是隨時都可以瀟瀟灑灑的走，對於娑婆世界是不是一點懷念都沒有？我是不是真的很想去極樂世界？如果你相信極樂世界像美國、英國這麼好，坐飛機去那邊不用錢，而且在那裡還有一棟房子，你要不要去？你馬上收拾行李就跟他去了，為什麼？因為你相信那裡確實有一棟房子，確實很好，可是為什麼我們今天願意去極樂的心不這麼懇切？因為我們信得不深。

怎麼樣才叫做信得深呢？如同大樹的根，非常深入土裏，

就是颱風來也沒有辦法搖動它。

我們是不是真的相信釋迦牟尼佛講的話？相信阿彌陀佛四十八願沒有空發，而且已經成就極樂世界？我們是不是真的相信十方諸佛的讚歎？我們是不是真的相信我們的心性小而無內、大而無外，十萬億佛土不離開我們的心性？我們對於這些道理是不是真正相信？如果真正相信，所發的願自然非常地懇切，有一天念佛的淨業成熟了，佛來接引的時候，我們一點都不留戀就走了，如果平常沒有準備（修學信與願），沒有深信切願，縱使有念佛，而且念佛的功夫很好，到時候或許可以往生，但是往生會有

障礙，為什麼？因為我們的信願不懇切。

附帶說一句，修淨土念佛法門的人，如果功夫好，說走就走是最好的，但是在娑婆世界能夠念到這樣的境界，要下一番功夫呀！平常如果能夠練習一點定力，那就已經很了不起了，所以臨命終時，最好有人來幫我們助念，然而助念不是主念，主念是我們自己念，還是以我們自己為主，他人幫助我提起正念，所以平常得要自己的子弟來學佛，要他們了解淨土法門，了解臨終助念的道理。嘗見有些老蓮友，念佛念了一輩子，對於佛法很好樂，常出去聽經、念佛，小孩子

看了就不喜歡，所以不太學佛。到了父母年齡大的時候，特別是在三更半夜到了臨終時，孩子想著怎麼可以找人家來助念，這是打擾人家。所以父母親要往生時，孩子都不通知蓮友，覺得第二天早上再通知就好了，結果就這樣斷氣了，有沒有往生？功夫好的就往生，功夫不好的就不一定往生。我們年齡大了以後替我們做主的是誰？是我們的子弟，所以如果有辦法讓我們的子弟來學佛的話，這個非常的重要。比方說我們是一群蓮友，你寫了一張「我臨終時要請某某人來主持我的助念」，到了你臨終時，你手一直跟孩子比那一張，要找那

一個人，他說哪一張，是這一張喔，看到了，但是把它收起來，為什麼？這個時候去打擾人幹什麼，你看那個時候是誰做主？是孩子作主呀！蓮友很熱心的跑去，總不能說你不要管，我來幫你的爸爸媽媽往生，不可能啊！那是人家的孩子，他把大門關起來不讓你助念，你就進不去了。所以今天非常高興看到前排的小朋友。當然我們修行的功夫要練得好，縱使不太好，子弟學佛也會讓我們往生變得很有希望。所以無論如何要把你的孩子帶來學佛，將來你要往生時能得到好的助念，比平常人有把握往生。

然而修行還是靠自己的好，所以我們平常要多多練習信願，反問自己是不是真的相信，是不是願意往生極樂。至於平常的念佛，時間多當然可以念多一點，佛號，時間少就念少一點，不論時間多少，重點是要真念佛，什麼叫做真念佛呢？就是每一句念得清清楚楚，就是真念佛。印光祖師告訴我們一個非常好的方法，就是十念法，在座的每個都知道，其實十念法非常好，但是大家不用說十、二十、三十這樣記，你只要一念到十，或者三三四念到十，你就把它放掉，你說我這樣作就不知道我念了多少佛號，也不知道念了多少時間，沒關係現在那個記數器很流

行，有半小時的時間你就按半個小時，你什麼都不想，就這樣三三四的念，每一個字都念得很清楚，為什麼？其實念佛只是當前這一念，千念萬念只有一念，就是當前這一念，不論怎麼念就是念當前這一念，這個方法印光祖師在給諦閑法師的信裡面有

有念十口氣，可是卻有這幾分鐘的定靜，智者大師說這片刻的定靜就是臨終的在定之心，就是淨土受生之心。只要有片刻的定靜就可以往生西方極樂世界，所以念佛時一定要講究有沒有真的念佛，念得清清楚楚，若能念到能所雙亡，就是真正的念佛。

說，祖師是從數息觀由一到十算數字演變出來的，此種念佛法最攝心。時間少的人可以用慈雲懺主的十口氣念法，就是吸一口氣

其次要有助功夫，助功夫是什麼呢？簡單的說就是要存好心、說好話、做好事，大家都輕忽存好心、說好話、做好事，其實這三句話說淺很淺，前面聽課的小

不論念幾聲算一口氣，念十口氣，時間雖然短，但是你天塌下來都不要管，十口氣不到三分鐘，這三分鐘天塌下來都不要管，這樣子作，每天早晚雖然只

朋友都知道，都聽得懂，我們心裡要存好心，說出來的話要是利益別人的話，做出來的事是對別人好的好事，可是這三句話如果

說到極處，就是三業清淨，極端的清淨才是真正的好，所以可深可淺啊！身口意三業清淨，然後深信切願念佛，深信切願不是只求自己往生而已，將來自己到極樂世界花開見佛，悟無生之後要倒駕慈航，廣度眾生。總之「真為生死，發菩提心，深信切願，持佛名號」這十六個字，就是淨土法門的一大綱宗，修學淨土最扼要的就是這十六個字，這樣子來做，將來一定能夠往生。



重現心中的驚奇

— 丙戌年夏大陸五古都參訪之四

北京行





丙戌年夏大陸五古都參訪簡介（四）

——凡走過必留下痕跡

故都古蹟心領會
深信讀書行萬里
眼界開時心量廣
歷史見證文化深

第十一天：八月七日（一）

早上六點多抵達北京西站，安頓行李後參觀雍和宮，午餐後遊訪天壇，下午飽覽頤和園，夜宿世紀寶鼎酒店。

一、雍和宮

雍和宮是中國現存規模最大、保存最完整的喇嘛廟，南北長近四百公尺，占地約六點六萬平方公尺，

具有漢、滿、蒙、藏多元建築藝術的獨特風格。明朝時是太監的官房，清康熙三十三年（一六九四）建成雍親王府，雍正

三年（一七二五）升為行宮，改名雍和宮。乾隆九年（一七四四）改為喇嘛廟，成為清政府管理喇嘛教事務的中心。



雍和宮

綠度母補繡像



雍和宮由王府

時的居所，死後曾停靈在此，改名為「神御殿」，是

改建為寺廟，所

清帝後來祭祖的影堂。殿中有三尊木雕大佛，中間為

以在建築格局上

無量壽佛，左邊是獅吼佛，右邊是藥師佛，各高二點

仍然保留王府的形

三五公尺，肅穆莊嚴。東側配殿掛有白度母畫像，西

制。從大門進入

側配殿則為綠度母補繡像，針繡工藝極高，為乾隆母

後，有一綠蔭夾道

親孝聖皇太后的作品。

的輦道，後接昭泰

法輪殿建築雄偉，平面呈十字形，黃琉璃瓦頂上

門，由此整個寺廟可分為

設五個小閣，閣上各有一座小型喇嘛塔，殿裡供奉著

東、中、西三路；中路位於

喇嘛黃教創始人——宗喀巴像，臉、手均以真金裝飾，

南北中軸線上，有天王殿、

殿的頂端開有天窗，讓光線自然投射在像上。東側為

雍和宮、永佑殿、法輪殿、

「班禪樓」，建於一七八〇年；當六世班禪進京給

萬福閣；東路有密宗殿、

乾隆帝祝七十大壽時，此處是他禮佛講經後的休憩之

藥王殿、班禪樓、永康閣、

所，故名班禪樓。右側是「戒臺樓」樓內有戒臺一座，

書院等；西路為講經殿、

乾隆四十四年（一七七九）時仿照熱河廣安寺戒壇而

數學殿、戒臺樓、延綏閣、

建，壇臺四周陳列佛像，壇上擺放圍屏與寶

觀音殿等。

座，相傳乾隆常穿僧衣戴五佛冠，

永佑殿是雍正為皇子

坐於此壇之上參禪或講經說

法，現今戒臺寶座之上有乾

戒臺樓展館



萬福閣白檀木巨佛

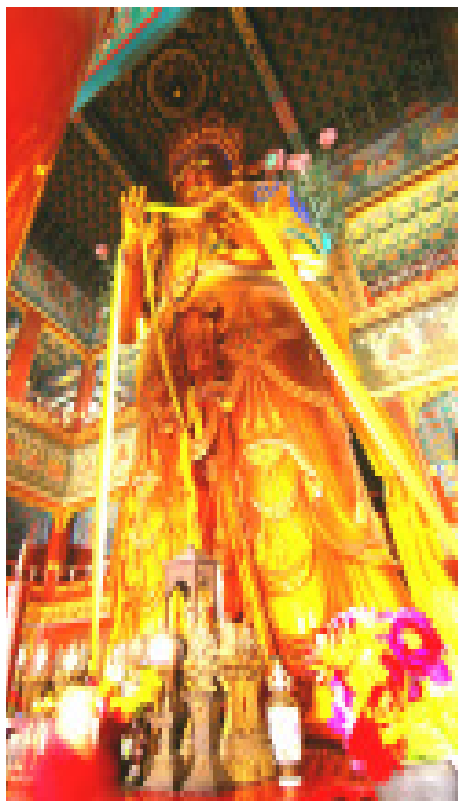

隆塑像，身影清瘦雙目神炯，一派尊貴帝王之相。

萬福閣為宮內最大建築，歇山頂三檐黃瓦樓閣；閣東西並列著永康閣和延綏閣，以懸空閣道相通，將三閣連為一體，成為一組宏麗軒昂的建築群；閣中白檀木巨佛高二十六公尺，為世界上最大的木雕佛，這尊佛像與紫檀木的五百羅漢山、金絲檀木的佛龕，並稱為木雕製品中的「三絕」。另庭院中的青銅大鼎，為北京城內巨大的銅製品之一，所藏乾隆的「三洗盆」、「夏朝冠」，全國僅有。

二、天壇

天壇位於北京城南，是明、清兩代皇帝祭天和祈求豐年之處。建於明永樂十八年（一四二〇），清乾隆年間改建成壯觀的建築群。天壇東西長一千七百公尺，南北寬一千六百公尺，總面積為二百七十三萬平方公尺，是紫禁城的四倍大。

天壇的圍牆分內外兩層，呈回字形；北圍牆為圓弧形，南圍牆與東西牆成直角方形，這種南方北圓造型，通稱「天地牆」，象徵古代「天圓地方」之說。外壇牆只有西邊修建「圓丘壇門」和「祈穀壇（天壇）門」兩門；而內壇牆四周則有東、南、西、北四座天門。內壇主要建物有「圓丘壇」、「祈穀壇」、「皇穹宇」、「齋宮」與「神樂署」，其中有一道東西橫牆中分，南為圓丘壇，北為祈穀壇。

圓丘壇在天壇南部，始建於嘉靖九年（一五三〇），四周繞以紅色宮牆，第二層牆為圓形，叫「內土十遺」，象徵「天圓地方」，中央處即是圓丘

圓丘壇



臺（拜天臺）。臺中心有一圓形大理石板，稱作「天心石」，從中心向外圍以扇形石，每環石塊依九之倍數增列，上中下壇各有九環，共計有扇形石

三千四百零二塊。昔日帝王站於天心石上祭天，一呼即傳來回聲，象徵皇天上帝向凡間發出聖諭。

皇穹宇位於圓丘壇正北，是供奉皇天上帝和皇帝祖先牌位的殿宇，俗稱「寢宮」，亦建於嘉靖九年（整修中）。回響壁是皇穹宇的圍牆，高三點七二公尺，厚〇點九公尺，直徑六一點五公尺，

周長一百九十三點二公尺；牆壁是用磨磚對縫砌成的，牆頭覆蓋著藍色琉璃瓦，圍牆弧度十分規律，牆面極其光滑整齊，利於聲波的折射；故兩人倚牆站於東西，貼壁說話可傳於對方，給人一種「天人感應」的神秘氣氛，所以稱為「回響壁」。

皇穹宇北面過了成貞門即是祈穀壇，四周方牆開四門，周長六百五十九點一公尺，南面有一闊五間的大宮門，上覆藍色琉璃瓦，下承漢白玉石基臺，這就是祈年門。祈穀壇上為祈年殿，高三十三公尺，始建於明永樂十八年（一四二〇），改建於嘉靖年間；其構造較皇穹宇複雜，外部是三層高閣，內部則是層層相疊而環接的穹頂式，全採木造結構，二十八根大柱支撐整個殿頂的重量，內外楹柱各十二根，中間四根楹柱叫通天柱（龍井柱），高十八點五公尺，直徑一點二公尺，古鏡式的柱礎，海水寶相花的柱身，瀝粉堆金，支撐著殿頂中央的「九龍藻井」。

在祈年殿東面，長廊正

南廣場的草地上，陣列著八塊石頭（原來只有七塊），其陣列的形式頗似天上的北斗七星，故而取名「七星石」，係明嘉靖帝聽信道官之言而設，用以壓鎮風水；後來乾隆皇帝命人增放一塊，象徵北極之星。

除上述建物之外，天壇還有兩組與眾不同的建築群，即齋宮和神樂署。齋宮實際上是座小皇宮，是專供皇帝行祭禮前齋戒居住的宮殿，四周環以護城河。齋宮內城分前、中、後三部份，前以正殿為中心，後是皇帝的內宅寢宮，中為一狹長的房院，是主管太監的值守房。神樂署為一衙署建築，是禮部太常寺下的單位，負責祭祀時進行禮樂演奏，為一常設機構，與齋宮隔牆並鄰。

三、頤和園

頤和園位於北京西北郊外，建於清乾隆十五年（一七五〇），初名清漪園；一八六〇年毀於英法聯軍，慈禧太后於一八八八年重建，改名頤和園，園林佔地二百九十三公頃，水域面積（昆明湖）四分之一，

祈年殿

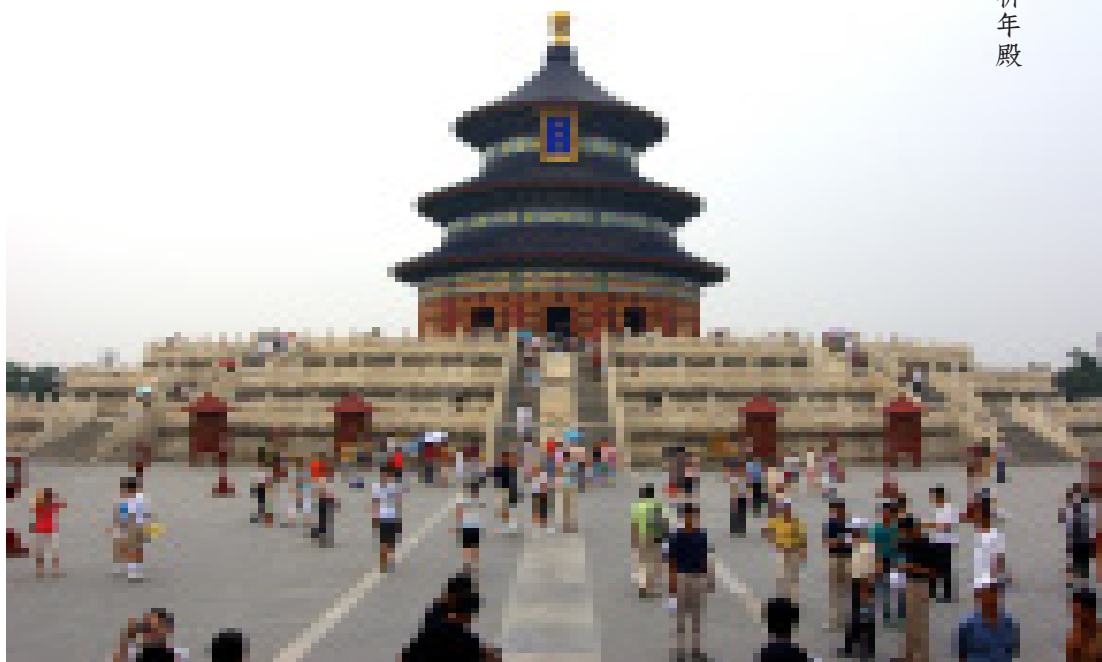



與之相應的是萬壽山，山水相連自成一色。

萬壽山的前山正中，是一組龐大的建築群，自山頂的「智慧海」往下，分別為「佛香閣、德輝殿、排雲殿、排雲門、雲輝玉宇坊」，構成一條中軸線；山下便是有「世界第一廊」之稱的「長廊」；長廊之前為碧波蕩漾的昆明湖；湖的東北面是一組富麗堂皇的建築群，仁壽殿、玉瀾堂、樂壽堂、德和園等處，是帝王們勤政居住的地方。

萬壽山後山與前山的景色迥然不同，前山的風格是宏偉氣派，後山則是幽靜清閑。後山景區原來廟宇林立，建築富麗堂皇，英法聯軍焚園時，後山景區化為灰燼，即便重建時也未恢復舊觀。

一般遊覽從東宮門（正門）入，上有光緒親題「頤和園」三字，後有「涵虛牌樓」一座，從此一飽山青水秀之景。仁壽殿是第一座建築，是慈禧處理日常政務的地方；殿前兩側設銅龍鳳，腹內鏤空，做燃燒松木、桐葉之用；殿內正中有「地平床」高臺，上設屏風、掌扇、寶座、御案、用獸等，四周陳列著外國進貢的禮品。

仁壽殿西南是玉瀾堂，臨湖而建，是一座三合



仁壽殿



玉瀾堂

排雲殿前雲輝玉宇坊



院。戊戌政變失敗後，光緒帝被囚禁於此，堂東西北三面通道，均用磚牆阻隔，以防光緒與外接觸，今仍可見磚牆痕跡。

樂壽堂是慈禧晚年的寢宮，南臨昆明湖，北倚萬壽山，東達仁壽殿，西接長廊，是園內位置最好的處所。庭院內陳列著銅鹿、銅鶴和銅花瓶，取意為「六合太平」；另有一奇石「青芝岫」，為明朝太僕少卿米萬鐘的遺物。殿內設寶座、御案、掌扇及玻璃屏風；座旁有兩個青龍花大磁盤，四個九桃大銅爐；西

間為臥室，東間為更衣室，室內紫檀大衣櫃為乾隆遺物。

在仁壽

殿正北有德和園，是帝王與大臣詩文酒會的地方；園中大戲樓是光緒為慈禧六十大壽所建，專供慈禧看戲之用；開戲時慈禧與后妃等女眷，坐於臺前「頤樂殿」，即便光緒也不能入內，僅能於殿前置座看戲。戲樓上下三層，後臺化妝樓兩層，頂板上有七個

蓬萊島與十七孔橋



清晏坊

「天井」，地板中還有「地井」。舞臺底部有水井和五個方池，演神鬼戲時，除可從天而降、從地而出外，還可引水上臺。

長廊在萬壽山南麓，南面昆明湖，東起邀月門，西止石丈亭，

全長有七百二十八公尺，二百七十三個廊間，每廊間有兩幅杭州風景畫，另全廊有一萬四千餘幅彩畫，內容包括花卉翎毛、人物典故與山水風景等。此廊是乾隆為母所建，用於觀雨賞雪；慈禧駐園時，早膳後總會沿廊散步。

排雲殿位於萬壽山前中心處，是慈禧生日時接受朝拜的地方；原名「大報恩延壽寺」，毀於英法聯軍，光緒重建改為排雲殿；前有排雲門，門前有「雲



雲輝玉宇坊

輝玉宇坊」，兩側各有六塊太湖石，表意十二生肖。前院有水池及漢白玉砌成的金水橋，四周有遊廊和配殿，是頤和園最為壯觀的建築群體。

佛香閣坐落在萬壽山前山中央部位的山腰上，是一座八面三層四重檐的建築，高四十一公尺，其勢居高，可將周圍十幾里內的美景收攝於眼際，巧將皇家眾園林連成一氣。閣內供奉接引佛，每月朔望之時，慈禧會來此燒香禮佛。佛香閣西面有五方閣，東方有轉輪藏，三組建築互為對稱。五方閣院中有一座



昆明湖



佛香閣



仿木銅亭，稱為「寶雲閣」，為目前最大的銅鑄品，昔日是喇嘛為帝后誦經祈福的地方。轉輪藏仿杭州西湖法雲寺藏經閣而建，

正殿兩層三檐閣三間，兩側各建一座兩層圓亭，亭內有木塔，八面六層，塔身周圍可以貯藏佛經和佛像；塔中間有軸，地下設有機關，用力推動可以旋轉，所以此建築叫轉輪藏。

智慧海是萬壽山頂最高處一座宗教建築，外層全部用精美的黃、綠兩色琉璃瓦裝飾，上部加用紫、藍色琉璃瓦蓋頂，使整座建築顯得色彩鮮艷富麗堂皇。建築全用石磚砌成，故稱「無樑殿」；又因殿內供奉無量壽佛，又稱「無量殿」；前有五彩琉璃牌坊一座，稱為「眾香界」；建物歷經英法與八國聯軍之毀損，牆壁處處可見劣跡。

四大部洲位於萬壽山後中部，為一漢藏式的建築群，前原有須彌靈境，毀後改為平臺，兩側有三公尺高的經幢，後是主建築「香岩宗印之閣」，四周有象徵佛教世界的四大部洲——東勝神州、西牛貨洲、南瞻部洲、北俱盧洲（光緒重建時，亦未能復舊此四部洲）。

頤和園中景物眾多，著名的尚有東區「景福閣」，西區的「畫中遊」、「聽驪館」、「清晏舫」、南區的「西堤六橋」、「蓬萊島」、「十七孔橋」及北區的「蘇州街」。慈禧常於景福閣觀雨、賞月、吃食、

打牌，或宴請外國公使。畫中遊與景福閣相對，是登閣憑眺，漫步遊廊的地方。聽驪館有一組皇家樂隊，是帝后聽戲的地方。清晏舫為一臨湖石船，明代為放生臺，意喻「河清海晏」，為帝后每年浴佛節放生之處。西堤六橋仿西湖蘇堤六橋而建，將昆明湖水面削去一塊，造成湖外有湖、景中有景之效果。湖中有蓬萊島，以十七孔橋與東岸相連，島上有龍王廟、涵虛堂，與萬壽山上的佛香閣遙望呼應；每當慈禧乘船來園時，總會先至龍王廟上香祈禱。蘇州街是仿江南水鎮而建的買賣街，昔時岸上有各式店鋪，店員都是

由太監、宮女妝扮，當皇帝遊幸時開始營業；今所見「清河軒、賅春園、澹寧堂」等數十店鋪，皆是一九八六年所重修。

第十二天：八月八日（二）

早上前往居庸關登遊萬里長城；中午於金殿午膳，並參觀景泰藍之製作；下午返回北京參訪故宮博物院；途中於車上孩

不到長城非好漢



子們一一訴說「心目中的父親」，以應父親節之來到，兒子涵熙形容我是「瘋瘋顛顛」的父親，真是慧眼識英雄，顯見他已摸清我的底。晚間觀賞雜技表演，真所謂「一日登臺十年功」，喝采叫好聲不絕於耳；後於飯店舉行旅程回顧座談。

一、居庸關長城

據文獻記載，中國最早的長城建於楚國，稱為「方城」，位於郢都之北，在防衛秦、晉、齊、魏、趙等國的進犯。秦統一天下後，於北方設立十二郡，築長城以抵匈奴、東胡的進犯，並確保此地區的社經發展。此後各朝大力修築長城，以漢長城兩萬里最長。明朝打敗元朝後，

蒙古與女真族不斷犯邊，於是歷兩百年都在增修長城，是歷朝工程之最。明長城之特異，除結構最完整外，還在北京北面的居庸關、山海關、雁門關等重要隘口修建多重城牆，使長城更形堅固雄偉。此次參訪長城段，即是「居庸關」。

居庸關位於延慶縣境，是長城重要的關口，東踞燕山山脈，西跨太行山山脈，是古代北京西北的屏障。兩邊高山屹立，翠嶂重疊，間有長達十八點五

公里的溪谷，俗稱「關溝」。相傳秦始皇修長城時，將強徵來的民伕、士卒徒居於此，關名取於「徙居庸之徒」中二字。此地形勢險要，為歷代兵家必爭之地；山巒間花木郁茂蔥蘢，猶如碧波翠浪，故有「居庸疊翠」之稱，為燕京八景之一。

居庸關長城結構完整，一般



天下第一雄關

遊客皆以此段為參訪處；然太行山段山勢陡峭，長城沿峭壁直上，部分坡度超過百分之六十，有時石階跨距達五十公分，既要抬腿又要

看不到盡頭



力蹬，若無三兩三莫要上此關。長城每隔數十至百餘公尺，築敵臺（騎牆臺墩）一座，寬高都超出牆身，宛如連接長城的中流砥柱。敵臺為一空臺墩，分上、中、下三層；上層為平臺，建樓櫓（即望樓），懸旗幟，四面砌垛，

固若金湯



便於瞭望與戰防；中層住人與存放糧械，外壁有箭孔，作射箭之用；下層有炮口，專作火炮射擊。沿山勢綿延

而去，處處皆是敵臺，上下照應，左右掩護，敵騎豈易過燕山。

二、金殿景泰藍

金殿是居庸關長城途中的旅店，以製作景泰藍聞名中外，店內擺滿各式景泰藍成品，等著觀光客盡情地消費。景泰藍是將硼酸鹽或矽酸鹽混合而成的低熔

未親身走過，難以想見其雄偉





畫工、作工皆精細的景泰藍作品

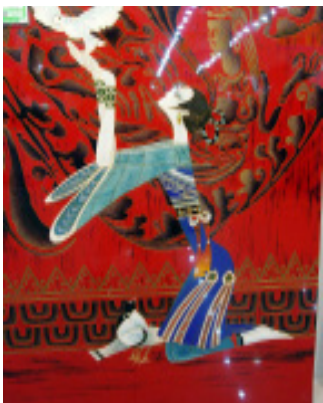
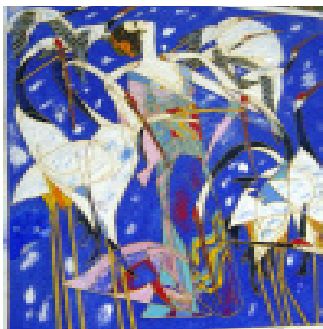
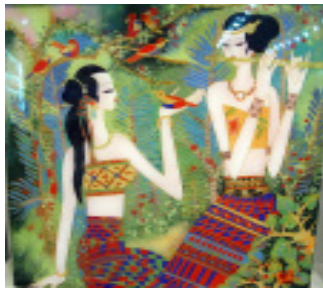

點玻璃質塗料，添加金屬氧化物著色，藉窯燒將其附著在金屬胎體上的一種工藝，又稱「瑛瑯器」。依製作方法，可分成「掐絲、內填、畫瑛瑯」三種；掐絲製作過程包括「製圖、製胚、盤絲、點釉、燒藍、打磨和鍍金」等；用餐前我們參觀了盤絲、點藍和打磨

三道程序。所謂「盤絲」，就是用銅絲盤成各種圖案，盤成之絲用CMC（為一種黏著劑，學名是羧甲基纖維素鈉）糊黏於銅胚上，再用硼砂、銀粉鉀劑固定之。「點釉」為燒藍之前點上釉，釉需先煉過（燒結），再研磨為細粉用水調成糊狀，配其所需色澤，仔細點

在絲花胚體上，然後入窯燒烤（燒藍）。「打磨」是燒成之後，再用木炭入水磨之，淬礪多次便顯出瓷釉潤澤來。景泰藍全係手工製作，絕無相同之品，所以售價並不便宜。

三、故宮博物院

故宮博物院昔稱「紫禁城」，南北長九百六十一公尺，東西寬七百五十三公尺，四面圍以十公尺的高牆，城外環繞五十二公尺寬的護城河，可謂固若金湯。紫禁城有四座城門，南面為午門，北面為神武門，東面為東華門，西面為西華門；城牆四角各有一座角



樓。城內建築分為外朝和內廷兩部份；外朝的中心為太和殿、中和殿與保和殿，統稱三大殿，是歷朝舉行大典的地方；三大殿左右兩翼輔以文華殿、武英殿兩組建築。內廷的中心是乾清宮、交泰殿、坤寧宮，統稱後三宮，昔日是帝后居住的寢宮；其後為御花園；

後三宮兩側排列著東、西六宮，是后妃們居住休憩的地方。東六宮東側是天穹寶殿等佛堂建築，西六

宮西側是中正殿等佛堂建築。外朝、內廷之外還有外東路、外西路兩部份建築；外東路南部是皇子居住的擷芳殿，俗稱南三所，北部是乾隆皇帝營建的太上皇宮殿——寧壽宮。外西路南部是皇太后居住的慈寧宮、壽康宮，北部有壽安宮、建福宮及英華殿等建築。

北面神武門是故宮的正門，參訪故宮都由此開始，可北望景山壽皇殿，南入順貞門。順貞門內即是御花園，是帝后妃遊賞休憩的地方。園中卵石鋪路，巧砌圖色；盆石羅佈，千奇百怪；古柏藤蘿，百年蔥蘢。浮碧、萬春亭與登瑞、千秋亭，兩兩東西對稱；絳雪軒與養性齋分立坤寧門側。御景亭位於東側假山上，是重陽登高之處，於此可一覽景山、西苑與紫禁城全景。

欽安殿是御花園中心建築，座落在漢白玉石單層須



御景亭

彌座上，重簷盪頂闊五

間，四周雕石精美，是

紫禁城建築雕刻藝術中

的精品。殿前出月臺，

正中辟門稱「天一」，

與坤寧門相望。殿內供

奉玄天上帝，昔日元旦

於天一門內設鬥壇，皇

帝在此拈香行禮；每逢

年節設道場，道官設醮進表；殿中事務由太監道士管

理。

御花園前有坤寧門，門中為內廷，有坤寧、交泰

殿與乾清宮。坤寧宮面闊九間，重簷廡殿頂，原是皇

后的寢宮；清順治十二年（一六五五）改建後，室內

東側兩間隔出為暖閣，作為居住的寢室；西側四間設

南、北、西三面炕，作為薩滿教（人對自然與靈魂的

崇拜）祭祀之處；後簷設鍋灶，作殺牲烹煮之用。雍

交泰殿



乾清宮



正以後，皇帝移住養心殿，皇后也不再住坤寧宮，坤寧宮實際上已是專供薩滿教祭神的場所。

交泰殿位於乾清宮和

坤寧宮之間，為方形深、

廣各三間，單簷四角攢尖

銅鍍金寶頂建築，明間

高懸康熙御書之「無為」

匾，下設寶座，後有板

屏一面，上書乾隆御筆〈交泰殿銘〉。東次間設銅壺

滴漏，西次間立大自鳴鐘，宮內時間以此為準。此殿

貯藏清朝二十五塊寶璽，每年正月吉日吉時，設案開

封陳寶，皇帝會親來拈香行禮；當皇帝大婚時，皇后

的冊、寶皆安置於殿內左右案上；另每年春季祀先蠶

（螺祖）時，皇后於前一日來此察看採桑的用具；最

重要的是，此殿為皇后壽辰接受賀禮的地方。

乾清宮為後廷之首，面闊九間深五間，重簷廡殿頂，高二十多公尺，殿內鋪設金磚，明間、東西次間相通，明間後簷兩金柱間設屏，屏前設寶座，寶座上



偌大的紫禁城

方懸「正大光明」匾。殿前月臺分立銅龜、銅鶴、日晷、嘉量，正中出丹陛，接高臺甬路與乾清門相連。康熙以前，此殿為皇帝寢宮，雍正移居養心殿後，這裡成為皇帝召見廷臣、批閱奏章、處理政務、接見外

藩和歲時受賀、舉行筵宴的場所，康、乾二帝曾於此舉行「千叟宴」，更見其使用多樣化。乾清宮東外、東六宮南有「齋宮」，此與天壇之齋宮有關，依禮皇帝祭天時，須先於齋宮齋戒沐浴三天，惟考量安全，在紫禁城中亦仿建一座小齋宮，故皇帝於天壇齋宮停留的時間不超過五小時。

出乾清門即至外朝，東北有「九卿房」，西北是「軍機處」，為軍機政務要地，保和、中和、太和三殿矗立其中。保和殿居後，面闊九間深五間，高二十九點五公尺，為重簷歇山頂式，殿內金磚鋪地，中置雕鏤金漆寶座。明代時為皇帝主持大典前更衣的地方；清時，每年除夕、正月十五，皇帝賜外藩、王公及一、二品大臣宴，或賜額駙之父、有官職家屬宴及每科殿試等，均於此殿舉行。另每年歲終，宗人府、吏部填寫宗室滿、蒙、漢軍以及各省漢職外藩世職黃冊，也在保和殿舉行。

中和殿居中，正方形，

闊、深各為三間，四

面出廊，單簷四角

攢尖銅胎鍍金寶頂，

殿內設地屏寶座，

太和殿舉行各種大

典前，皇帝先在此

殿小憩，並接受執

事官員的朝拜；若

遇皇帝親祭之事，

於前一日在中和殿

閱視祝文，或祭先

農（神農）舉行親耕儀式前，也在此查驗種子和農具。

太和殿居首，俗稱「金鑾殿」，面闊十一間深五

間，高三十五點零五公尺，為重簷廡殿頂，是紫禁

城內規模最大的殿宇。明間設寶座，上方藻井雕有

蟠臥的巨龍，寶座兩側有寶象、用端、仙鶴和香亭。

殿前有寬闊的月臺與丹陛，臺上陳設日晷、嘉量各

一，銅龜、銅鶴各一對，銅鼎十八座；歷朝皇帝登

養心門



基、大婚、立后、出征、朝賀、賜宴等，都在此殿

舉行盛大典禮。太和殿東南側是體仁閣，為內務府

緞庫，歷朝帝畫像藏於此；西南側是弘義閣，為內

務府銀庫，收藏各類金銀玉器；前有太和門，所圍

成的庭院是紫禁城中最大廣場，帝王於太和殿月臺

上典閱軍威。

太和門是紫禁城內最大的宮門，也是外朝宮殿

的正門；面闊九間，重簷歇山頂，門前銅獅一對，

銅鼎四隻，一度為「御門聽政」之處，皇帝在此接

受臣下的朝拜、上奏及頒發詔令。太和門左右各設

一門，東為昭德門，西為貞度門。三門之前有廣場，

內金水河自西向東蜿蜒流過，河上橫架五座石橋，

通稱「內金水橋」。廣場兩側是排列整齊的廊廡，

習稱東、西朝房，為官員辦公的地方，另有協和門

與熙和門東西對峙。

養心殿位於乾清宮西側，原為製作宮廷御用物品

之處。自雍正移居養心殿後，此處即為皇帝的寢宮，

經乾隆加以改建後，成為一組集召見群臣、處理政

務、皇帝讀書、學習及居住為一體的多功能建築群。此殿呈工字形，面闊三間深三間，為歇山頂與卷棚抱廈合一式建築。殿前有一琉璃製「養心門」，皇帝的寶座設在前殿明間正中，上懸雍正御筆「中正仁和」匾。東暖閣內亦設西向寶座，這裡曾是慈禧、慈安兩太后垂簾聽政處。西暖閣則分為數室，有批閱奏摺及祕晤會談的「勤政親賢室」，有乾隆皇帝讀書的「三希堂」，還有供佛的小佛堂與休息的「梅塢」。後殿是皇帝的寢宮，東五間為皇后隨居之處，西五間為貴妃等人居住。同治年間兩宮皇太后垂簾聽政時，慈安住在東側的「體順堂」，慈禧住在西側的「燕禧堂」，以便隨時登臨前堂處理政務。寢宮兩側各設有圍房十餘間，為妃嬪等人隨侍時臨時居住的地方。

以上為參訪所見景物，故宮之廣闊非日遊能盡，其餘景物如「午門」、「文淵閣」、「寧壽宮」、「九龍壁」、「奉先殿」、「東西六宮」、「慈寧宮」、「壽安宮」與「建福花園」等，尚待機緣再訪。



如玉帶般蜿蜒的內金水河

第十三天：八月九日（三）

今日為最後一天旅程，早上臨去秋波遊賞恭王府花園。恭王府位於北京「什剎海」西北角前海西街裡，一路上柳蔭夾道，始建於十八世紀末，分為平行的東、中、西三路，是世界上最大的四合院；中路的三座建築是府邸的主體，一是大（銀安）殿，二是後殿，三是延樓，延樓東西長一百六十公尺，有四十餘間房屋；東路和西路各有三個院落，和中路建築遙相呼應（以上因應奧運整建中）；王府的最後部分是花園，二十多個景區各不相同。如今後花園與前院被一道牆隔開，僅有小門相通，一般遊客遊賞恭王府，實際上是逛後花園。

恭王府花園又名萃錦園，佔地面積二點八萬平方公尺，有古建築三十一處，早期為乾隆朝軍機大臣兼九門提督和珅的宅第；嘉慶四年（一七九九）和珅獲罪賜死，和孝公主（乾隆之女，和珅之媳）死後，宅第被沒收賜與慶郡王永璘，同治年間改賜給恭親王奕訢。恭親王為重建花園調集百名能工巧匠，增置山石林木，融江南園林藝術與北方建築格局為一體，匯西洋建築及中國古典園林建築為一園，建成後為京師百座王府之冠，是北京現存王府園林藝術的精華所在，譽稱「什剎海明珠」。

進恭王府花園前，首先見到「龍王廟」，龍王中坐雙手持笏，為新近修復的古蹟，前有一口井，為王府汲水處，井座已被繩索磨陷。前去左邊有一



流杯亭



獨樂峰



恭王府後花園之西洋門

石雕門樓，這是碩果僅存的一座「西洋門」，係仿圓明園「大法海圓門」而建，為後花園正門，前後分刻「靜含太古」、「秀挹恒春」四字，表露出主人對花

室內大戲臺



園營造之心。此門與御書「福」字碑、室內大戲樓，號稱是恭王府的「三絕」。

入西洋門後花木扶疏，兩側有「樵香徑」通往林間；前有一太湖石，形似一人獨立，但見「樂峰」兩字，惟細瞧石頂還有一「獨」字，明樂暗獨，似在說明奕訢與慈禧之間政爭權鬥之苦。再前行有一蝙蝠造型的水池，稱為「蝠地」；右轉即到「流杯

亭」，主人仿《蘭亭集序》中「曲水流觴」的典故，在亭中闢建小水流溝渠，曲折婉轉，環繞亭內，九曲流水，於四季享受泛觴之樂，又名「沁秋亭」。

到「怡神所」前，右邊有一片菜園，取名為「藝蔬園」，蔬果培育的很好。怡神所為一四合院，入口是「垂花門」，門旁有四棵龍爪槐，十分珍貴。正廳高懸康熙御書「怡神所」三字；西廳是「明道齋」，東房為「香雪塢」，是福晉休息的地方。垂花門為四合院第二道門，女眷不許隨意外出，男僕也不能入內，咸遵「大門不出，二門不邁」之清規。

怡神所旁接「室內大戲臺」，為三卷勾連搭式，一旁有來賓休息室，空間寬敞格局大方，堂中對聯「善養百花惟曉露，能生萬物是春風」，喻讓賓客雨露同霑、如沐春風。大戲臺前為假山，假山正中「覓雲洞」裡，有康熙帝為其母祝壽所寫的「福」字碑，洞內地上刻有棋盤，為恭親王



們往外走，這下可真散場了，也結束了十三天的古都之旅。

參、結語

回想十三天的行旅，雖不是南柯一夢，也該是身歷其境；人生畢竟有限，再多的景也看不完，此行唯一的遺憾大概就是「定陵」吧！它就在身邊，卻沒有時程可再安排。李白於《把酒問月》詩中說：「今人不見古時月，今月曾經照古人。」此時讀來真是感慨萬分，也激動莫名；行筆至此雜記所見，只能以「今人不忘前朝事，今事曾經歷古人」相應，希望眾等在參訪學習中，都能從中廣開識見，增長智慧，方才不虛舟車勞頓之行。（全文完）



夏天與人對弈的地方，目前兩處都以強化玻璃隔離保護。假山上有「邀月臺」，遊客可於此處購買王府相關圖書。山下臨湖邊有「安善堂」，裡面擺設十分講究，像是高級招待所或宴客廳，有服務員在整理茶具，或許已開放成茶館。圍著假山的建物，

都以長廊相連接，此間長廊亦仿自頤和園，樑上圖彩十分豔麗明亮，曲長且精緻。大戲臺依時有二十分鐘的表演，入內後圍桌而坐，每人有一盅茶，桌上有茶食，看著雜耍、聽著京戲，邊喝邊食一派悠閒。臺上謝幕，頓時的碗碟收拾聲，吆喝著我

丙戌年冬寒訓課程

— 清明上河圖簡介暨故宮大觀展迴響

丙戌年冬寒訓法語觀修

時代是失教
人心為動盪
風俗趨澆薄
教育須即時

前言

寒假之始，假共修會場地舉辦蓮友子弟寒訓課程，因配合戶外活動——參觀故宮博物院所辦的北宋大觀展，故於前一日大眾念佛半日以定心志外，更祈請李老師就北宋書畫作一簡介，並帶領學子們進入「清明上河圖」的世界中體驗北宋的人文風情與生活點滴，以助學子在次日的大觀展中對北宋書畫器物作更深入的瞭解。並於午後舉行親子登山活動，以期增進彼此情誼。

整個活動圓滿結束，可謂一次「寓教於樂」的

寒訓課程。僅將此次課程中的法語觀修、清明上河圖、汝窯的介紹及學長孩子們的心得分享於後。

(編者)

法語觀修

啟蒙教育是團體裡面非常重要的活動，將孩子們當成人才來培訓。重要的是要深入文化的內涵，好好作正法的學習及利益大眾。如果浪費時間就是人生最大的可惜，雖然你們或許會說童年不留白，但是快樂的學習、充實自己才叫做童年不留白，誠如論語第一章所言：「學而時習之，不亦

說乎，有朋自遠方來，不亦樂乎。」正說明求學的快乐，朋友互相交往的快乐，讓我們在安定的環境裡面做有效的學習。

親近善知識，培養自己成為人才，能成為社會安定的力量，這股安定的力量回過頭來就能保護自己，原來利人就是利己。如果沒有組成團體互相增上，每個人都在混亂的社會中受害。所以不可以獨善其身，儒家也說：「君子恥獨為君子」，君子最羞恥的就是所有的人都是小人，只有他一個人是君子。同理，佛菩薩最慚愧的就是大家都是凡夫俗子，在輪迴當中，只有他一個人解脫。同樣的，如果你們大家在求學當中，只想培養自己，不管其他人，這就是無恥的學習，學習一定要拿出公心、拿出良心來。學習必須結合理想與抱負，否則如孔子所說：「如有周公之才之美，使驕且吝，餘不足觀也。」如只學周公的才藝但不學彼之理想與抱負，實則不足觀也，就算成為一位很有名氣的人物又有什麼用呢？

雪公老師也說，如果沒有學到一個程度，就想創作其實是不好的，活潑的創意雖好，必須先實學，權變是從實在來，後得位也是從根本位而來，不能只看表面花俏，卻不重視實質內容。所有學習的目的，要看自己的心是否安定下來？志向是否確立？是否為人著想？有否看到團體的需求？是否體會別人的關愛？是否愧對國家社會栽培我們所耗費的資源？有了這些觀念的學習才有意義。

很高興在寒假一開始就將同學聚起來，先用兩天的活動將心調攝，過一個有意義的假期，是我們老師們殷切的期望。以下以十種想做為活動的前行觀修：

一、**難得想**：辦理想的活動，必須具足諸多條件，老師們是否有空？是否認真準備？同學們是否有時間？身體狀況是否良好？臨時有無其他要事？場地事先整理，國家政局穩定，交通便利等等條件，應思極為難得。

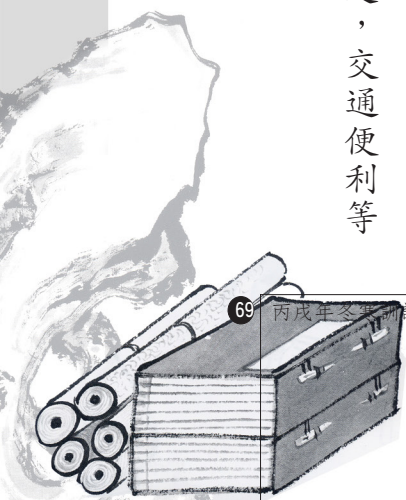



二、感思想：有這麼多人來學，才有我個人良好的學習環境，並感應諸多長輩與學長的護持，所以要很感恩都是別人的付出。有一位大德，除了拿念珠念佛以外，

並以撥念珠的方式將所有幫助過他的人憶念起來，卻發現撥不到十顆珠子，內心感覺十分懊惱，第二天再努力，

可以撥到四、五十顆，一直努力到最後一天可以撥一百零八顆念珠三圈，越想越多，感動得一直流眼淚，原來自己是這麼多人護持。除了教授善知識、同行善知識以及外護善知識，還有周遭認識不認識的人幫忙，才有德學的成就。成就後，怎麼可以自己在那裡坐享其成，若只知個人獨享，不會有好前途。

三、惜福想：這些都是往昔善業的顯現，如果

任意浪費，下次想要再有這樣的福報就難了。君不見非洲小孩受饑餓之苦，餓得兩眼外凸，大肚子、兩隻腳像竹竿，沒有任何學習的資源，蒼蠅在身旁嗡嗡的飛，看看要怎麼過日子！所謂的老師、教室、書桌、筆記本，連龍含珠、鳳點頭的用餐都別想，所以大家要愛惜這樣的福報。

四、珍寶想：接受正法的活動勝過故宮的毛公鼎、翠玉白菜的珍貴，寶物雖價值連城，然只能帶來物質上的享受，無法給予心靈上去除煩惱的寧靜，也不能有來世的安樂、解脫。上述這些寶物都是歷代帝王愛不釋手的，然而我們這樣的聚會，更勝於彼，能得眼前和來世的安樂與三寶的加被。所以對於同學、老師、三寶以及學法之場所等都要珍惜似如獲至寶。

五、結緣想：依著聚會與好朋友、老師結緣，這樣的結緣對人生旅途的幫助實在太大了，大家不要小看這樣的結緣，或許在人生的轉折處，給你柳暗花明的力量。

六、供養想：將所學的心得與體會，作為對三寶的供養，對家人的供養，對社會的供養，培養能力，是為了大家的幸福，是為了讓佛法住世。

七、人才想：將自己當成人才，才會做全方位的學習，如十天不喝水，內心只想要喝水，十天不吃飯，只想要吃飯，如十天沒睡覺，只想倒頭大睡，想把自己培養成人才，所以渴望學習。

八、生財想：我今天是來發財的，有的人無時無刻都為了得到鈔票而忙於事業，我們今天也是



為了發財而來，賺了很多蓋著阿彌陀佛和釋迦牟尼佛的鈔票，這些鈔票拿到十法界都可以兌現，印著孫中山的鈔票只能在台灣兌現，而且還必須政局穩定時才能兌現，且在這一世兌現，死了去輪迴就沒法兌現。

闖都懂得賺錢。



現在來這裡賺法財，比起比爾蓋茲還要有錢，賺得是真正的鈔票，內心不但會心的一笑，嘴巴也笑得合不攏嘴，比世間的大老

九、回饋想：成德成才是要回饋這個社會，做一個安邦定國的人才，做一個法門龍象，提攜下一代，將法傳下去。

十、往生成佛想：修學的目的是為了往生成佛及應化有情，眼前是在積聚資糧。

特別將這兩天啟蒙寒訓活動做一圓滿回向，唯願參予學生體會中華文化之美，並深入佛法。也因為正法的推動，使得人心向善、國泰民安、正法久住、法輪常轉，大家在三寶的攝受下，心中所願皆成。

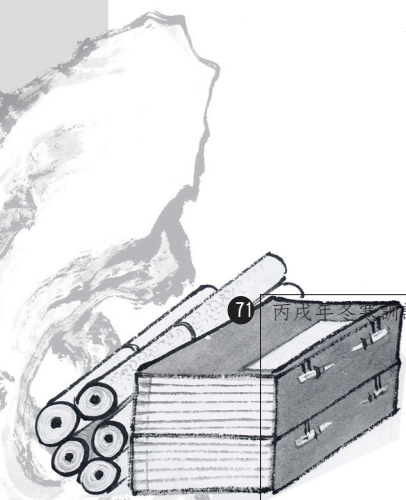

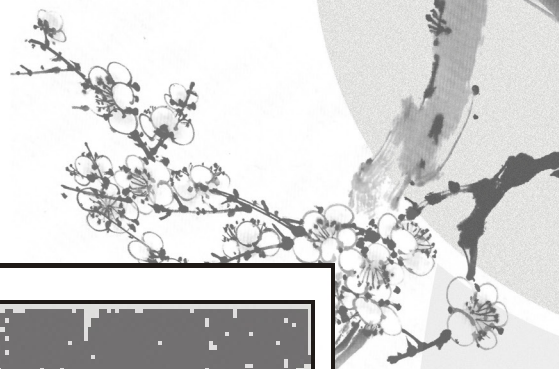

《活動報導》／淨域

入清明上河圖 遊汴京探宋風（上）

開封古都繁華後
上河圖賞探宋風
政簡刑輕民安樂
帝力於我何有哉

壹、前言

時序邁入二〇〇七年，轉眼間二十一世紀已過了五年。一千八百多個日子，就這麼消逝了。一年的開始，意味著寒訓又將來臨；今年適逢故宮辦理北宋大觀展，就著此一因緣，寒訓朝向戶外教學的方向舉行。為了使學子能於文化參訪中馬上進入狀況，特於前一天的下午排定「清明上河圖導覽」課程，且從圖解中帶領學子進入北宋的大觀世界裡。

因為去年隨團參加大陸五大古都文化之旅，此次授課任務就委由末學來充任，每思及多位任職於故宮的師長，末學總是惶恐不已，尤其是課前的提報，

總怕有疏漏偏誤之處，所以逼著自己在圖作上鑽牛角尖，在文字上極盡堆砌。本以為上完課就沒事了，心晴學長的邀稿，又讓末學重回清明的思緒裡。

貳、清明上河的意涵

《清明上河圖》係一長卷圖。所謂「卷」，是中國畫的裱裝形式之一，其他還有軸、冊等；它可以讓畫家的構思及景物的安排，偏向左右發展，將同時間或不同時間內所發生的景象，前後依序鋪陳出來，具有戲劇性的效果；《清明上河圖》就是長卷，各版圖中描繪城市生活的百態，值得細細品味。

此一圖作為何取名為「清明上河」，歷來有不同
的看法，有依「清明」而論者，有就「上河」而推者，
各有所據，自成一說。針對「清明」一題，專家學者
考證得出三種觀點：第一、

是「清明節氣」之意；第
二、是「清明盛世」之意；
第三、是「清明坊」之意。

第一意所指為「清明節
氣」，從北京張擇端版可見
開卷一隊人馬掃墓歸來，並
擔薪荷柴返家。第二意則暗



一隊人馬掃墓歸來
並荷擔薪柴返家



所現都是汴京繁華景象

喻「清明盛世」，不論何版所現都是汴京繁華的景象。
第三意巧述「入東郊第一坊」，蓋北宋時汴京城內、
外城及郊區，共劃分為一百三十六坊，外城東郊的第
一坊是清明坊；故《清明上河圖》便可解作，從清明
坊到虹橋這一段上河的景象。

至於「上河」也有三種解釋，第一是通稱「京都
汴河」：王安石〈汴水〉七律詩中寫道：「汴水無情
日夜流，不肯為我少淹留。相逢故人昨夜去，不知今
日到何州。州州人物不相似，處處蟬鳴令客愁。可憐
南北意不就，二十起家今白頭。」此是其下放離京時
對遭遇的感歎。去年造訪開封城，一路從潼關東下，
三門峽已圍堰築壩，黃河斷流反成常態，當開封已非
首府時，汴河也無了蹤影。我以「三門黃河懸中原，
七次改道苦生靈。四座開封疊泥底，一條汴河杳無
影。」〈憶汴梁水城〉一趣詩記述這千年的變遷。

第二是直說「逆水行舟」：意指從東水門沿汴河
進入外城，再由角門子進入內城，一路逆水而上。此
間有兩座橋，近郊為下土橋，近市為上土橋，一般考

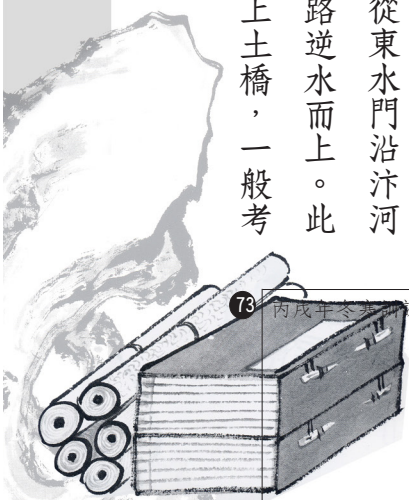

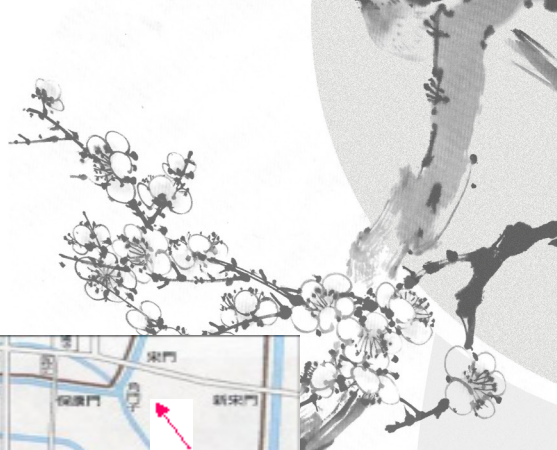

證虹橋或為上土橋。第三是時語「上墳」之意：

據《清明上河圖》明代李東陽的題跋記載：「上河云者，蓋其時俗所尚，若今之上塚然，故其盛如此也。」所以有學者提出「上河」即是「上墳」一說。

城郊去的活動，與畫作題「清明上河」相一致，可概括為「出郊」、「上河」、「趕集」、「掃墓」八個字。此八字當是《清明上河圖》之旨趣。

參、《清明上河圖》初探

究竟清明是怎樣的情景？北宋徽、欽二帝被俘後，宋室南遷臨安，舊臣每憶及開封盛況便歎噓不已，孟元老著《東京夢華錄》一書以聊慰思情。此書在「清明節」一章中稱：「……凡新墳皆用此日拜掃。都城人出郊……士庶填塞諸門，紙馬鋪皆于當街用紙

於今世存《清明上河圖》的版本眾多，據考據第一件畫卷當是北宋翰林畫史張擇端所作，惟所存之作是否為真跡，仍有部分學者存疑，蓋因前無徽宗親題（或割賣），後無金明池影（或殘失），所以爭議不斷。張擇端之名不見於圖後作者款印，乃根據卷後金大定丙午（一一八六）年張著的跋語得知。

衰疊成樓閣之狀。四野如市，往往就芳樹之下，或園囿之間。羅列杯盤，互相勸酬……各攜棗餠、炊餅、黃胖、掉刀、名花異果、山亭戲具、鴨卵雞雛，謂之『門外土儀』。轎子即以楊柳雜花裝簇頂上，四垂遮

時到京城汴梁遊學，後習繪畫，喜畫舟車、市橋、廊徑，自成一家；宋徽宗時為宮廷畫家。

《清明上河圖》在描

映，自此之日，皆出城上墳……」（冬至後第一百零五天為清明節）此文所述清明節汴京人填塞諸門到

繪清明時節，北宋（九六〇——一二七）京城汴河兩岸的繁華與熱鬧景象，及優美的自然風光。作品採

右清明上河圖一卷宋翰林畫史張擇端所作上河云者蓋其時俗所尚若今之上塚然故其成以此也圖高不

散點透視的構圖法，將繁雜的景物納入畫卷中，原畫中有五百五十餘人，牲畜六十多匹，木船二十多艘，房屋樓宇三十多棟，車轎二十多台，往來衣著神情各異，人物栩栩如生，其間穿插各種活動，構圖疏密有致，筆墨章法巧妙。宋徽宗酷愛此畫，以「瘦金體」親筆在圖上題寫「清明上河圖」五字，現圖已不見此五字及兩方小印。

《清明上河圖》最早由北宋宮廷收藏，「靖康之禍」後流入民間，歷經輾轉為南宋宰相賈似道所得；元時再度進宮，惠帝至正年間被調包流落民間，後落入明朝宰相嚴嵩手上，嚴嵩倒臺，圖沒收入宮廷，為明室收藏，後來秉筆太監馮保偷出，在畫中加上題跋，此後真本又不知去向。二百年後，由清朝湖廣總督畢沅

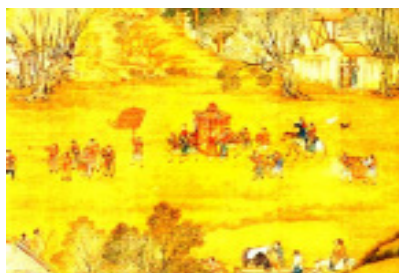

北京故宮藏本



收藏，畢沅死後圖入清宮，保藏於紫禁城內。清亡後被末帝溥儀帶至東北偽滿州國，一九四五年日本戰敗，溥儀第三次退位，此畫卷被收入遼寧省博物館，今典藏於北京故宮博物院。

《清明上河圖》的作者是張擇端，亦有說作者不止張擇端一人者，董其昌於《容臺集》說：「乃南宋人追憶故京之盛，而寓清明繁盛之景，傳世者不一，以張擇端所作為佳。」「紹興初，故老閒坐，必談京師風物，聽之感慨有流涕者，故其時西北耆舊，談宣政故事者，為人所重。」甚至有人認為是南宋人懷念昔日強盛時期而作。因為此畫名氣大，歷代多有畫家臨摹，明代畫家仇英曾以蘇州為背景臨摹之，成為「蘇州片」

宋人追憶故京之盛，而寓清明繁盛之景，傳世者不一，以張擇端所作為佳。」「紹興初，故老閒坐，必談京師風物，聽之感慨有流涕者，故其時西北耆舊，談宣政故事者，為人所重。」甚至有人認為是南宋人懷念昔日強盛時期而作。因為此畫名氣大，歷代多有畫家臨摹，明代畫家仇英曾以蘇州為背景臨摹之，成為「蘇州片」

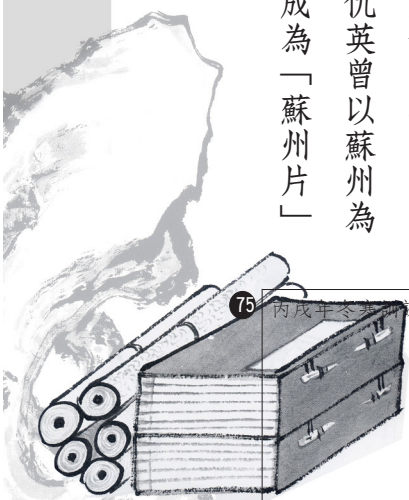

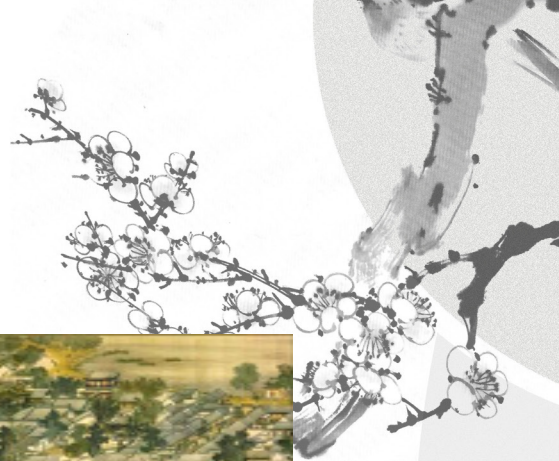

明 仇英仿本

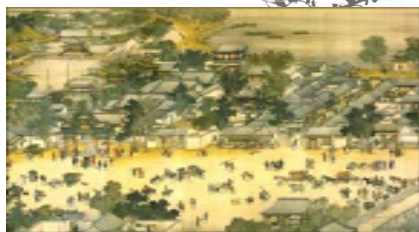

清院藏本

《清明上河圖》；然最有名的是清院本《清明上河圖》（現藏於台北故宮）；直至一九五〇年才由瀋陽博物館的楊仁愷等人，在庫房的廢品堆裡鑑定出真跡。

北京所藏《清明上河圖》為

張擇端的代表作，曾為北宋宣和內府所收藏，為絹本、淡設色，高二四點八公分，長五二八點七公分，若與其他版相較，不特別突出。而台北故宮所藏清版，為乾隆元年（一七三六年）清宮畫院五位畫家陳枚、孫祜、金昆、戴洪、程志道合作所成，可說是按照各朝的做法，集各家所長之作品，再加上明清時代特殊風俗，如踏青、表演等等娛樂活

動，因此增加了許多豐富的情節，如戲劇、猴戲、特技、插臺等。畫的事物繁多，雖然失去了宋代古制，卻是研究明清之際社會風俗不可缺的材料。同時，由於西洋畫風的影響，街道房舍，均以透視原理作畫，並有西式建築列置其中。此卷用色鮮麗明亮，用筆圓熟細緻，界畫橋樑、屋宇、人物皆細膩嚴謹，是院畫中的極精之作。

眾畫中明朝仇英的仿作亦不可遺忘，其擅畫人物、山水、走獸與界畫，於青綠山水和工筆人物尤有建樹，畫風精麗艷逸，為「吳中四家（沈周、唐寅、文徵明）」之一。仇英根據「清明上河」這一題材，參照「宋本」的構圖，以明代蘇州城為背景，採用青綠重設色方式，重新創作了一幅全新畫卷，風格與宋本迥異。「仇本」也是後世仿作鼻祖，明人筆記載，當時各種以此為藍本的仿作層出不窮，一時間成為達官豪門相互饋贈的高貴禮物。仇本《清明上河圖》絹本設色，縱三〇點五公分，橫九八七點五公分；清代時被收入內府，後被溥儀連同「宋本」一併運出宮去，

現藏於瀋陽博物館。

在這三個版本之外，北京故宮還典藏一件「羅東平補全本」之近作。羅東平生於一九五四年，現為遼寧省公安廳政治部專職畫家，先後師從劉尚銘等名家，有感於張擇端《清明上河圖》真跡殘缺，發憤補之，先事臨摹得其筆意，復據孟元老《東京夢華錄》當時地理位置、風俗民情加以揣摩，歷五寒暑遂成全圖，算是張擇端的原貌再現。

不論世版多達一百餘種，但以上述四件最為著名，就此最大的爭議處，在於「季節之爭」、「頌辭之說」與「真偽之辯」三事。其一「春秋之爭」：既是清明時節，何以圖作蒼涼秋色？據《汴京遺志記》所載：「汴城八景」中，以「汴水秋風」居首位，秋季汴京汴水兩岸，最是繁華熱鬧，故圖示最美秋色；所以，北京版所現皆是初秋蕭瑟之狀，雖有販賣涼飲攤子，亦可解為秋老虎之變天。然台北藏版卻是一派春景，角門子前還有翻曬稻穀，這似乎就說不通了，難怪學者們於賞畫之餘，還要於雞蛋中挑骨頭，各說

各話。

其二「頌辭之說」：有學者認為「清明」既非節令亦非地名。《後漢書》有云：「固幸得生『清明之世』……」，從語氣觀之係指政治開明。從而推之，畫中題款「清明」語，本是張擇端進獻此畫，請帝王們賞識所作的頌辭。金人於畫上留下的跋文說：「當日翰林呈畫本，承產風物正堪傳。」亦點明此畫主題在於表現承平風物。再考張擇端行年，其於徽宗朝在翰林書畫院供職，此畫的第一位收藏人便是宋徽宗，可理解畫家意在稱頌盛世，迎討統治者的歡心。

其三「真偽之辯」：關於



清院藏本—曬穀冬藏

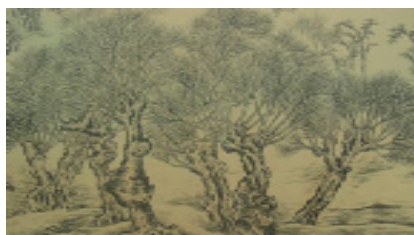

北京故宮所藏—初秋蕭瑟



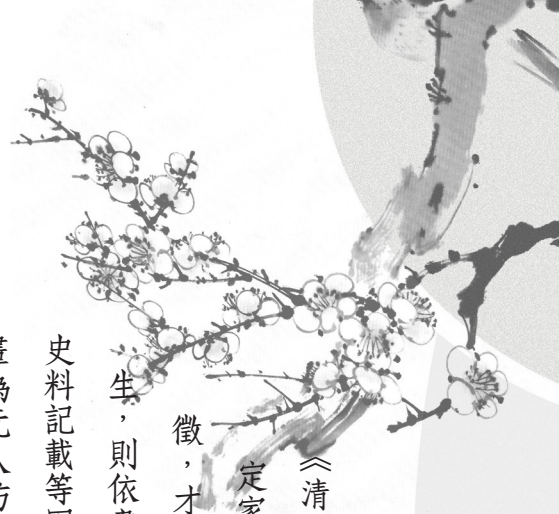

《清明上河圖》北京版真偽問題，由書畫鑑定家徐邦達先生憑藉畫中一處建築的時代特徵，才確定是張擇端的真跡。而學者馬繼閣先生，則依畫作的時代風貌、流傳經過、繪畫材料、史料記載等因素綜合鑑定為真跡。然亦有學者認為此畫為元人仿本，其理由是「類放的筆墨很像出自元人」、「坡紋畫法拙樸似元人，不類宋法。」臺灣學者呂佛庭先生亦認為：「這幅畫全局暮冬景色，其與人物的形態不像是清明時節；另張擇端身為翰林，當不屑於花大量的時間來描繪這些市井圖畫；此外，這幅畫筆墨位置雖妙，然稍乏士氣，張擇端學養甚深，其畫格當不致此。」至今為止，因宋畫傳世甚少，故多將之視為是張擇端的真品。

肆、宋史與汴京簡介

西元九六〇年，宋太祖趙匡胤發動陳橋兵變，建立了宋朝，結束了五代十國的分裂局面，到一二七九年宋被元朝滅亡，共歷經三一九年，區分為北宋和南

宋兩個時期。北宋時期，契丹人在宋的北方建立遼國（九四七—一一二五）；黨項人在宋的西北部建立西夏國（一〇三八—一二七七）；一一一五年，女真人在遼國北方建立金國（一一一五—一二三四），並於一一二五年滅遼，於一一二七年攻入宋都開封，擄走徽、欽二帝，至此北宋滅亡。宋高宗趙構在南京應天府（今河南商丘）即位，後南遷建都臨安（今杭州），長期偏安江南，建立南宋。北宋是與遼、夏、金對峙的時期，而南宋則是偏安衰亡時期。

北宋統一北方後，在「重文輕武」的政策下，社會、文化有很大的發展，海外貿易也很發達，但也導致日後的積弱滅亡。范仲淹的慶曆新政與王安石變法，雖沒能完全實現北宋的長期強盛，但也解決了一些社會矛盾；然方臘、宋江農民起義，進一步弱化宋徽宗時期腐朽昏暗的統治。金滅北宋後，南宋朝臣偏安於江南，沒有北伐統一北方的雄圖大略，名將岳飛等的北伐抗金，對統治者言僅是求得偏安自保；南宋末年宰相賈似道的貪權誤國，更加速了南宋的滅亡。

開封為北宋京都，是當時中國最繁華的城市，位於黃河南岸，有金水河、五丈河、蔡河和汴河經流，可將四方糧食物資源源不斷運往京師，其中最重要的補給線就是汴河（溝通黃河、淮河水系），每年從江南運往京城的糧食就有五百至七百萬石之多，有官貨也有私貨，漕運千里不絕，極盡繁華。

《清明上河圖》為描寫汴河沿岸景致的風俗畫，從鄉野一路到市集，從村舍展沿到園邸，極盡表現出汴京的盛況，其中尤以「鬼市子」最為熱鬧。所謂「鬼市子」就是夜市，出現於唐代，間有禁絕；殆至宋初因生養休息社會繁榮，人們的作息時間愈來愈晚，開始又有提供飲食的鋪子出現，幾經演變成為人潮聚集的夜市，由一更天（晚上七點至九點）延長到五更天才收市，甚至天明時續接早市。

汴京的鬼市子，以御街及土市子一帶最熱鬧；御街一帶係指朱雀門至南薰門，而夜市就在朱雀門外街巷上，還向北沿伸到州橋南北（州橋夜市）；從州

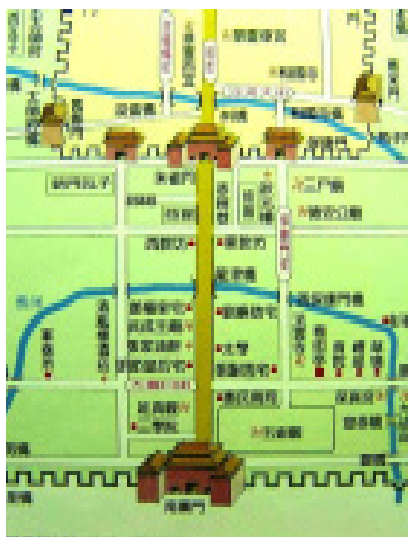

御街

（如：開封府）；二、州橋之東汴河兩岸商業繁盛；三、州橋之西，曲院妓館眾多；四、州橋之南至朱雀門外，店鋪林立；所以州橋成了一個夜市中心。

至於土市子一帶則是位於汴京的東北角，包括北邊的馬行街與東邊的十字街，此處國醫藥店、官員宅第、香藥鋪席林立，兩旁有大小貨行街的百工作坊店鋪，東西雞兒巷的眾多妓館，以及幾座大型酒樓，中瓦、里瓦等大型娛樂場所，因此每至夜晚就十分熱鬧，突顯出汴京的繁華。（下期待續）

橋到龍津橋夜市，主要賣「雜嚼」之類食品，這裡夜市發達的原因，是：一、州橋之北官府集中

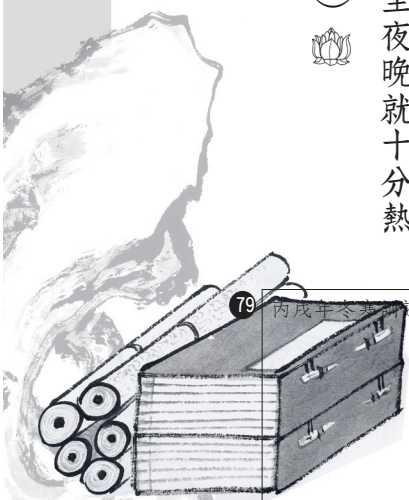



《活動報導》／是觀

者般顏色作將來——汝窯

經典文物國之寶
歎為觀止千年後
歷經戰火災變後
還望後人倍珍惜

緣起五代後周世宗的巧思乍現，雖留下至今難解的柴窯傳奇，然而藉由這次故宮博物館所籌辦的北宋大觀展中之汝窯展，終於為世人揭開此神秘面紗，得以進入其藝術之殿堂。北宋年間，製瓷工藝已較唐朝時期更臻成熟，不僅藝術上取得空前的成就，瓷器的生產亦遍及全國，興辦窯場已成為城鄉最受歡迎，且最具有潛力的手工業，尤其北方的青瓷突飛猛進，汝窯瓷器更被推崇為宋代青瓷器中之精品，可想而知，一件完美作品的形成，必定與當時的社會背景息息相關。

首先探討具足的助緣，經濟的繁榮是宋瓷發展的物質基礎。宋朝人口眾多，不僅農、林、漁、牧發達、興水利等，社會財富雄厚，加上火藥、指南針、活字印刷等先進科技，對文化藝術起了良好的促進作用。再者，生產關係中的新現象，有利陶瓷生產的發展和水平的提高，北宋官營手工業規模龐大，分工極細，其中就有生產瓷器的青瓷作、窯子作等。工匠來源也多樣化，有軍匠，也征發工匠，並給報酬。民間私營的製瓷小作坊，生產力十分活躍，瞭解社會的需要，作品也不比官營作坊遜色。

商業、城市經濟的發展，也帶動社會低層的佃農

捲進商品販賣活動中。商人的販運活動推動瓷器的發展，進而形成許多商賈雲集、號邑巨鎮，商人不但開拓國內市場，而且開拓海外貿易市場，觸及東北亞、東南亞、南亞、西亞和中亞各個貿易圈，加上北宋迫於遼、西夏的進犯、財政緊縮，故十分重視海外貿易，以獲得財政資金，隨著文化生活的豐富，文化水平的提升，瓷器越來越為人們所追求，甚至美學價值超過了實用價值，這也是宋瓷的一大特點。

社會風氣往往是一種文化現象的反映，對生產能起推波助瀾的作用。而瓷器藝術優美的造型、典雅的裝飾，都是建立在深厚的文化教育上，而文化教育的發展，使瓷器藝術得到昇華。根據考古調查了解到，凡有古瓷窯的地方都有優良的文化教育傳統，宋朝實行「興文教、抑武事」、「以文治國」的政策，影響之廣：「東南之士，莫不以仁義禮樂為學。」「雖瀕海裔夷之邦，孰未垂習之子，孰不抱籍綴辭。」「工農商各教子讀書，雖牧兒媪婦，亦能口誦古人語。」

因此，在這樣的社會環境中，製瓷工匠耳濡目染，瓷器藝術自然體現出很深的文化素養，一代名瓷——汝窯也就應運而生。

汝窯，在臨汝窯區域一個製瓷工藝水平極高的作坊，由於生產宮廷使用的高檔用瓷而聞名遐邇，到明代談瓷的學者稱它為宋代五大名窯之一。它的成就代表了宋代青瓷的最高境界。陸游〈老學庵筆記〉中說：「故都時定器不入禁中，唯用汝器，以定器又有芒也。」中說：黃河以北各青瓷窯中「汝窯為魁」。葉實在〈坦齋筆衡〉中說：「本朝以定州白瓷有芒，不堪用，遂命汝州造青器。」汝窯受命為宮廷燒御用瓷，工藝要求自然比民窯高得多，其作法是「汝窯宮禁中燒，內有瑪瑙末為釉，唯供御揀退，方許出賣」。宮廷訂燒，精心製作，瓷器燒成後宮廷來人挑選，剩下的才可拿去市場賣。這說明了汝窯的經營性質是民窯，不由官府或皇室投資辦窯場，宮廷徵用是一種掠奪性質的挑選。一些達官顯貴用高檔的汝瓷向皇帝上

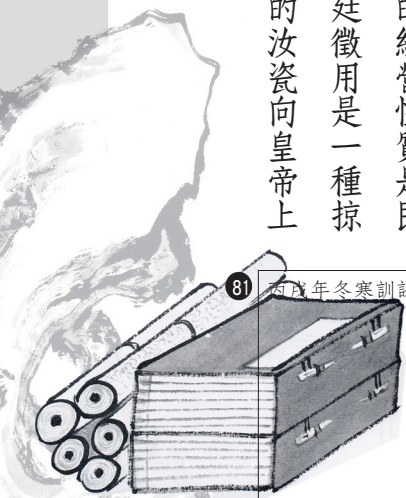

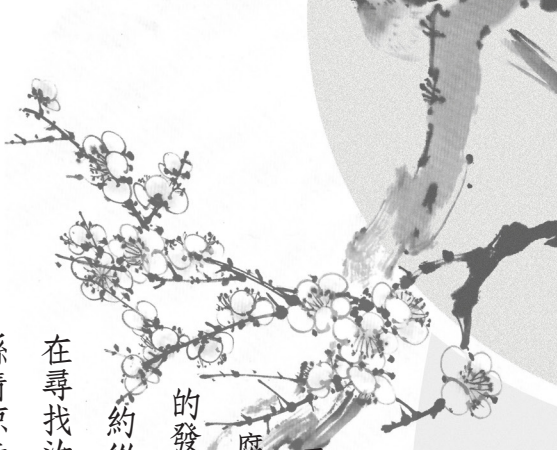

貢，獻媚取寵，是買的或利用權勢奪來的。腐敗的社會風氣，往往也能推動高級奢侈用品的發展！

約從一九五〇年起，考古工作者與學者就一直在尋找汝窯的窯址，一九八六年，學界在河南省寶豐縣清涼寺發現了可能的窯址，但直到二〇〇〇年的一次考古發掘，才找到所謂的中心燒造區。此次出土遺物可以與傳世品作出明確對應，汝窯址所在地也終於確定下來，而河南當地在宋代又稱作汝州，正與汝窯名稱的由來符合。

目前全世界存世的汝窯瓷器，據非正式統計大約有七十件左右，而國立故宮博物院的收藏共有二十一件精品，是世界之冠。且都是經過皇室收藏而傳世至今的，其中就有十三件底部刻有乾隆御製詩，顯示曾為乾隆皇帝的收藏品。汝窯有銘刻的，不像其他窯刻工匠、作坊的名稱，而是刻宮廷中的殿堂名，如「奉華」系「奉華堂」用品，還有刻「蔡」字的，可能是權臣蔡京家族的用品。另外，我們也可以在宋徽宗的

作品〈文會圖〉中看到，桌上琳瑯滿目的各種陶瓷用品，其中有像汝窯的蓮花式溫碗等。

就瓷型來說，皇宮用的高級汝瓷，據各大博物館的館藏品統計，綜合起來盤碟較多，有大小深淺多種規格。碗有十瓣棱形及撇口卷足兩種造型。洗有圓形、橢圓形和三足者三種形式。有仿漢代青銅樽的弦紋三足樽，瓶有玉壺春瓶、紙槌瓶和膽式瓶、貫耳瓶、橢圓四足盆，出戟尊及淺托等。宋（咸淳起居注）說：其釉色為「天青（晴）色」。高濂說：「其色卵白、汁水瑩厚如墀脂，然汁中棕眼隱若蟹爪，底有芝麻細小鏗針」。仔細端倪參展的這些作品，造型簡單卻典雅，質樸無華，令人有沉靜之感。

宋朝是一個統治者追求奢華生活和文化享受的時代，因此，汝窯的燒造技術更是講究。從北宋中期開始，為了使瓷器顯現富麗堂皇，瓷器上鑲金邊、銀邊、銅邊來美化瓷器。口沿有釉就鑲不穩，如果是芒口就容易鑲穩。因此要燒芒口瓷就得改良裝坯的窯具，把正燒的匣鉢改為覆燒的支圈，這樣盤碗要倒扣起來裝

在支圈上，凡與窯具接觸的地方都不施釉，瓷器燒成就是芒口了。

作支圈的泥料比製匣砂泥細得多，首先要用製坯的精泥，使支圈和坯泥膨脹收縮都保持一致，其次是規範要求極高，尺寸與坯體規格都需精確的計算。要求工匠具有較高的科學文化知識。支圈不僅比匣鉢省料、節省空間體積，同一窯可多燒四至五倍的器物。燒造過程重心平穩，支圈封閉極嚴，比用匣鉢減少污染，大大提高成品率。另外一種「火照插餅」的輔助用具，這是用來塗釉試燒的瓷片，以測試在不同溫度下，不同火候條件下，釉色的反應變化。

汝窯瓷器的製作更有一絕，雖承襲唐代的作法，但將支釘做得更精細如芝麻粒般，支釘是指支圈上的山型小錐體，上尖下圓，用來隔開瓷器和匣鉢，不但能讓器物不變形，也能幫助釉覆滿整件器物上。支釘數量是依器型的大小而調整，芝麻狀的支釘痕也成為後人鑑定汝窯的主要根據之一。至於瓷器上呈現的蟹

爪紋，其實就是開片，開得淺細自然，像螃蟹爪子上的細毛，而棕眼則是在焙燒時釉中水分逸出，所出現的針狀毛孔痕跡，如透過顯微照相的觀察，這些棕眼就像魚卵狀的小圓點，這也是汝窯的共同特徵。其實開片和棕眼從工藝角度上看都是缺陷，然而不但不影響它的美觀，反而增加了古雅的藝術效果，由此可知，參展作品中的無紋水仙盆乃屬精品中之極品。

根據考古資料，所謂官辦汝窯青瓷生產在北宋晚期，時間很短，約二十年，北宋滅亡生產即停止。筆耕至此，內心升起莫名的感動！為何一件距今九百多年前的瓷器，與今人目光交會時，依然能令人歎為觀止，燒造汝瓷的工匠雖已不復存在，但融入其中的精神生命與心靈思想，卻與物常存，持續孕育著。奇哉！好一個雨過天青雲破處，正如汝窯在中國陶藝史上的曇花一現！

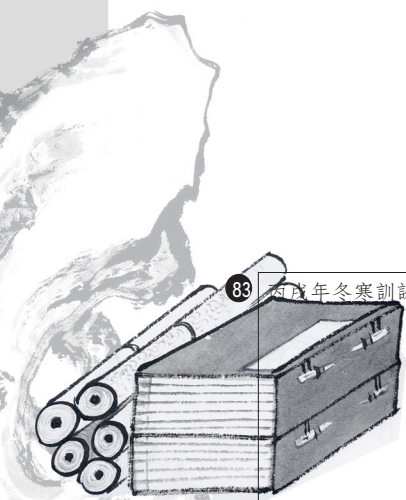

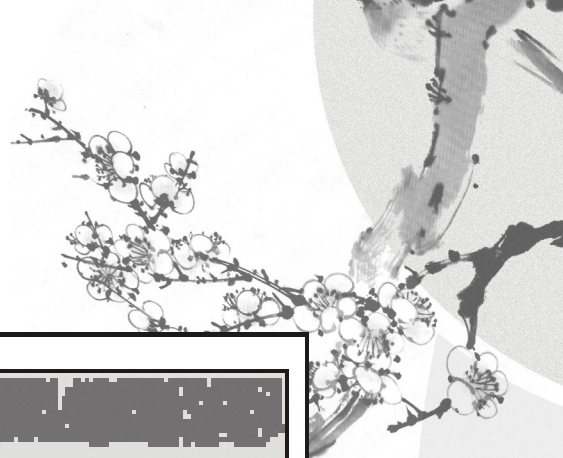

《活動報導》／淨調、庭安、洋達、宥琢、姿云、妍仔、元諭

心得迴響

大觀展後大觀心
興衰存亡歷史證
器識文藝士涵養
民族相續待後人

寒訓心得

淨調

九十六年寒訓活動落幕已近兩週了，藉著心得寫作才得以讓心靈沉澱下來，忙碌的生活、吞食的世代，凡事講求快速、效率、績效，稍微停下腳步就好似身後有隻食人的巨獸逼進，只好不斷地衝衝衝。子曰：過猶不及。用在自己身上就是告訴自己應該要懂得掌握人生的節奏，拿捏生命的分寸，否則將無法體會到生命的難得與美好。

此次忝為活動工作人員，接手時籌辦的時間有些緊湊，因此有些為辦事而辦事的感覺，爾後對自己的要求必須再多一些，對他人的溝通要多些耐心，才不會如同老師所說，辦一個活動得罪一些人，辦到最後人都得罪光了，期勉自己能更進步。然而幸虧活動有王老師的指導，讓自己能順利地看著活動的誕生。她很有耐心地交待末學整個活動中要注意的大小細節，大如整體活動的架構，細如每個人的工作安排與聯絡，而且整個活動最繁雜的人員狀況的掌握都是她一肩挑起，以此類

推以前諸多的活動，心中生起一串的感謝，老師們一直以來付出的都比我們想的多太多了。

兩天的活動感覺才剛開始就落幕了，回憶活動中的點滴，油然而生一聲聲謝謝。老師們為我們安排的學習是一直以來的恩惠，而此次更深的體會是伙伴間的團隊默契。多年的相處，讓大夥能快速扮演好自己在活動中的角色，也能臨場應變地協助他人，這也得謝謝長輩們長期來的培養。此外在活動中也體會到人多好辦事的道理，別以為活動缺了自己不會有什麼影響，其實只要一個人就是一份力，一個用心的人更可能是好幾倍的力量，有了自己對活動的點綴，活動一定會更順利圓滿地進行。團體的活動的確會佔掉自己的時間，諸如讀書的時間、與家人相處的時間，甚至也會影響到工作的時間，但是只要有心善用時間，一切自然會水到渠成，因為利眾的事業必定能得到佛菩薩的加被，這與父母親照顧走在正路上的

孩子的道理是相同的。而且既是大眾的事業必不敢馬虎，會更加用心地來準備，因此也多了許多不同於平常的學習機會，一切在人生旅程上該成熟的因緣都必會自然地結實累累，我們的生命中不就常有一些很奇妙的事正在進行著嗎？

佛法注重福慧雙修，儒家講知行合一，西方學者也說 *Emotion comes from motion*。不都是要我們做中去修福，依著福來開智慧嗎？一步步依著佛陀教導我們的方式調整動機、修正作法，如是回向，如果自己還是沒能體會到箇中滋味，那麼就再調適自己、變換方法，祈求加被，肯定答案的到來只是早晚的問題罷了！在做中學除了可以將自己在書本上所學落實，把知識化為自己的一部分外，還能發現團隊合作的重要，因為一個人再強，能力還是有限，唯有結合眾人的知識與專長才能辦成利國利人的大事，期勉每次的活動都能讓大家的能力與合作的默契提升，不斷地成長。

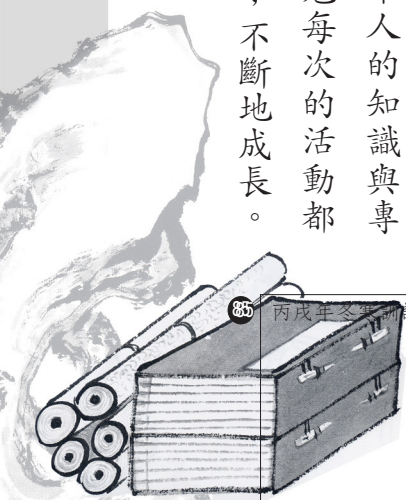

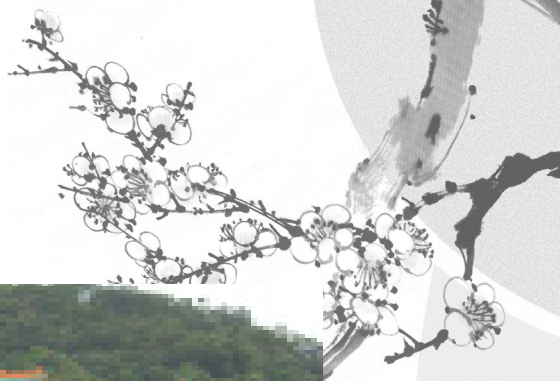

從念佛、清明上

河圖賞析、故宮大觀展中讓自己的觸角更廣，接觸到不同的學習領域，也體會到學習的浩瀚，總有學習不盡的人事物，可以成為生命的動力，學習後提升能力，提升能力後再學習，這樣的活水源頭讓自己不斷地開拓，雖然一個人不能同時學好那麼多的事，具備那麼多的能力，但是起碼知道這些都是可能的事，是將來可以具備的能力，因為滴點終能匯成大海。



走入歷史品味宋朝

庭安

峻峭的山頭長滿了欣欣向榮的草木，一道細長的瀑布奔騰而下，濃密的樹叢間隱約露出一棟屋宇，隨著一隊商旅的腳步，我走進了舉世聞名的「谿山行旅圖」，更走入歷史的長流，細細的品味宋朝文化藝術之美，至今我仍沉醉在大觀年間的文藝盛世，神遊再三。

走入古色古香的故宮，「大觀」二字赫然呈現在眼前，二字筆畫蒼勁有力、頓挫分明，表面上是琳瑯滿目、洋洋可觀之意，「大觀」又是宋徽宗的年號，頗富雙關的趣味。首先參觀的是宋版圖書，字字工整端正，深深表現出宋人一絲不苟的態度，此外「魚尾」、「版心」等典雅的版面設計，更展現出宋人愛好藝術、追求美觀的特性，而裝訂的方式，也從卷軸改為更便於翻閱的蝴蝶裝、包背裝，也表現出宋人勇於創新的精神，最

令人印象深刻的是蘇東坡所抄的《妙法蓮華經》，字體秀逸端正，一時爭相傳印，廣為流傳。

接著參觀汝窯，汝窯瓷器釉色淡雅，「雨過天青雲破處，者般顏色作將來」，形容雨後藍天乍現，雲彩映掩的奇妙色彩，汝窯的釉色正拿捏得恰到好處，溫潤飽和，表面隱隱透出一股粉紅的光彩，傳說是在釉藥中加了瑪瑙之故。汝窯瓷器造型典雅，透露出一股含蓄的美感，線條柔軟內斂，正好配合天青色溫潤的色彩，不奔放的色彩與造型，散發出古雅含蓄之美。汝窯中最令人歎為觀止的，莫過於無紋水仙盆，不僅造型秀雅，色彩潤和，更精緻之處是它沒有開片，「開片」是指瓷器燒製過程中，空氣擠出所產生的細小裂痕，而這個水仙盆竟沒有一絲開片的存在，可見工匠精神獨到之處。水仙盆光澤飽滿，美觀精緻，可謂珍品中的珍品，是絕無僅有的稀世珍寶。

而後參觀書法，宋代四大書法家各有其特色，尤以蘇東坡的寒食帖、前赤壁賦、米芾的尺牘、

宋徽宗的詩帖令人印象深刻。前赤壁賦字體舒展，溫潤蘊結，展現出蘇軾遊玩行樂的心境，文章內容更描寫秀麗景色，細書蘇軾寄情於自然的心境，道出人生無常的道理。寒食帖字體奔放，隨著蘇東坡的心境起伏，越到結尾悲憤的心情越無法壓抑，字寫得異常的大，似乎要作為情緒的宣洩，觀賞此件書法作品時，心境更隨字起伏，那種心靈的懾動豈是筆墨足以形容？米芾的尺牘多是草書，呈現出筆畫與結構的張力，展現出「方塊字」獨到的美感。宋徽宗的詩帖以其獨特的「瘦金體」書寫，筆畫瘦而硬挺，頓挫的變化十分強調，字硬挺而富藝術氣息，但稍過於浮華，缺乏實質的內在。

最後參觀的是圖畫，令人難忘的非范寬谿山行旅圖、郭熙的早春圖、李唐的萬壑松風圖莫屬了。谿山行旅圖以范寬獨特的「雨點皴」描繪岩石細膩的肌理，細長如絹的白瀑直下，匯溪水而怒奔，右下角的商旅十分渺小，與巨大的山石互映，這

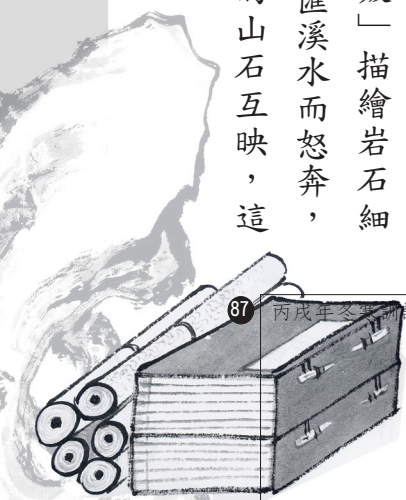



種不成比例的構圖，更加凸顯了自然的浩大與人類的渺小，看似不搭調，卻襯托出山的深遠。郭熙的早春圖描繪的是生意盎然的早春景色，運用墨色濃淡來凸顯近景、中景、遠景，中間以留白的手法呈現虛無縹緲的意相，將山的神氣表現得淋漓盡致，早春瑞雪初融、草木始抽新芽、大地萬象更新的景致在郭熙的神來之筆下活靈活現。萬壑松風圖以李唐特有的「小斧劈皴」細描出片岩具層次感的肌理，細緻的描繪松樹生氣蓬勃的景象，樹幹挺拔、節枝盤錯、枝葉青綠、美不勝收；山泉潺潺，原是涓涓細流，後匯集而奔騰，彷彿可聞泉水流動之聲，松林、山石、泉水、雲霧皆躍然紙上，彷彿身臨其境。

走出故宮，令人不禁慨嘆：中華文化博大精深，北宋文化只是其中的一小部分，就令人歎為觀止，那深廣的中華文化一一探究，上至炎黃，下至明清，豈不叫人更永誌難忘？這也就是中華文化雋永之處，文化必要能如此深廣，方能歷久彌新而不衰，若只是一時蔚為風潮，也不過五年、十年，終將式微，唯有如中華文化博廣，方稱為「文化」，這也是中華祖先的智慧啊！
🪷

觀賞大觀展心得

洋遠

最近在電視上、各捷運廣告上看到打著一生難遇的大觀展，細細推敲，此「大觀」名是取宋徽宗第三個年號——原來是北宋的文物精品展；而宋徽宗是把北宋的文化水平、工藝水準達到頂峰的

君主，以此為名，更相得益彰。此次展覽物品以汝窯、書法、繪畫等為主。

一進展覽會場，迎面而來的是雨過天晴色的汝窯瓷器，這種雨過天青的顏色，彷彿使人置身於大自然般，讓人心曠神怡，它們代表當時審美標準、工藝水平、人文表現，汝窯的瓷器是官窯中的精品，因為只生產二十餘年，所以今日還能見到汝窯的作品可謂彌足珍貴。

書法是中國特有且有別於西方的藝術，當一個人書寫作品時，心情波動起伏直接顯現在作品上，若創作時情感越豐富，觀者便能體會到作者的心境。如我們看到蘇軾的黃州寒食詩時，人悲墨泣、字大小不一、行氣間的不安與緊縮，便能感受到作者滿腔悲痛鬱悶，好作品的真情流露，莫過於此。

中國繪畫藝術源遠流長，至北宋時已是繪畫的黃金時代，畫家人才輩出、層出不窮，在畫家的鋪陳下，巍峨高山、潺潺流水，巨幅山水，現在

眼前，畫中人物恬然自適、遨遊在山林之間，讓人不禁油然而心生嚮往之感，然而遠觀作品又有一種震撼感及壓迫感如范寬谿山行旅圖，真是畫家高明之處啊！

俄而觀看了故宮八十週年紀念影片，方知這些國寶都歷經了無數的劫難，全是經歷千辛萬苦，最後才能展現在大眾面前，想到這裡不禁潸然淚下，也立志要作一位保護中華文化者。

寒訓班心得

宥琿

這次寒訓，是歷年舉辦活動以來最短的一次——兩天，但並不亞於前時所辦，每個時段都利用的十分精細，刻刻精采。

第一天印象最深刻的課程，便是李老師所講的清明上河圖，雖說「隔行如隔山」，可是用心鑽研，也能有小成。李老師為準備此專題，一週內不知

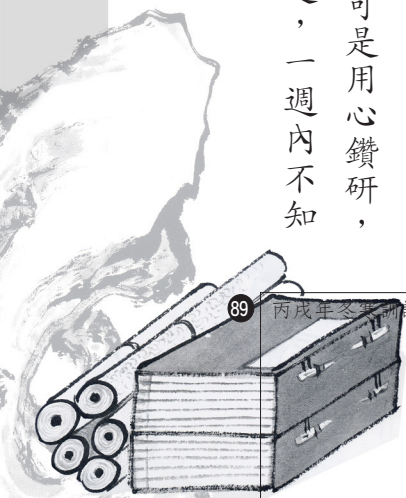

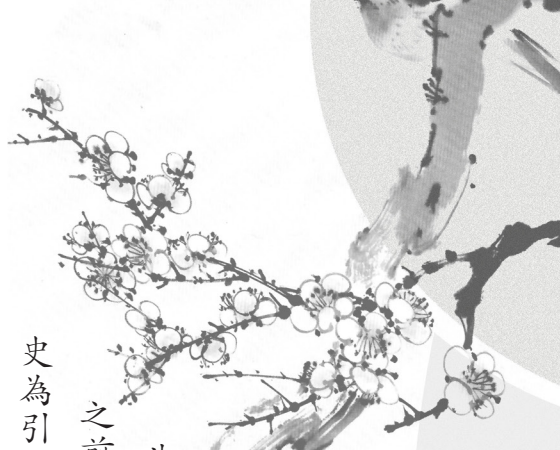

看完了多少書，在豐富的資料與生動的解說裡，幾乎忘了老師的本行在政戰。

此專題的主軸雖是清明上河圖，但在講演之前，以題名、歷史、技法，乃至於繪畫演變史為引言，旁徵博引，鉅細靡遺，儼然穿越時空置身於宋代。可惜資料龐大非一時之間所能吸收，但已為我們留下了深刻的印象。

經過第一天繪畫史的奠基，到故宮去賞書畫也就不陌生了！此次的大觀展可謂十分難得，不但向各國借其精粹作品，還將諸稀世國寶多件展出，其中，汝窯最為令人嘆為觀止，那種「雨過天青雲破處，者般顏色作將來」的理想青瓷釉色，眾色之王當之無愧！器皿本身的優美弧度配上色彩，更是巧奪天工，古人的智慧與技巧在眼前顯現，為身為炎黃子孫而驕傲，當初擁有「亡國尚有復國之日，文化一亡，則不可再生」的眼力來保存大批文物，令人懾服！



迎春曲

姿云

剛放寒假的第一天，許多人開始規劃旅遊，而我一大早隨同姊姊們來到寒訓班，雖然和平常小孩不太一樣，但是我知道這是幸福的。感恩來到共修會學禮儀及規矩，這些都很重要，不能輕視，古人云：「立如松、坐如鐘、行如風、臥如弓」，唱頌讚佛偈時訓練自己立如松樹，念佛時腰桿挺直，克服腿麻、腳酸的種種障礙，坐時要如一個穩重的大鐘，繞佛時，腳步要一致，拍子及節奏都要準確，不能東張西望，行如風似的，午覺時側臥如弓，吃飯前先閉目養神，下課時不能喧鬧，行進間要手結印：，雖然這些規矩、禮儀，很難完全做到，但是在師長們教導下，我們一點一滴的在進步。

下午的課程是由李老師為我們介紹清明上河圖，圖中描繪了北宋時期清明時節，京城內外的繁華和當地自然的風光。裡頭的人物、衣著、神情、

動作都各異，豐富壯闊的樣子實在令人歎為觀止，圖裡疏密有致，作者運用筆墨的章法非常的精緻、巧妙，彷彿身歷情境、置身其中似的，使人意猶未盡，寒訓班的第一天也就此劃下了一個美好的句點。

第二天到故宮參觀走訪，主題是大觀展，分成三部分，北宋書畫展、北宋汝窯展、宋版圖書展，其中令我印象最深刻的是作者范寬的谿山行旅圖，畫中運用到「高遠」的技巧，使整座山看起來非常高聳、壯闊，不管從哪個角度欣賞，各有各的風貌、型態，「橫看成嶺側成峰，遠近高低各不同」就是這般吧！接下來的汝窯特展，以產燒於十二世紀初的北宋汝窯為主，汝窯傳世品極為稀少，全世界典藏不足七十件，而故宮博物院卻收藏了二十一件作品，是世界收藏最多的博物館了！裡頭以最著名也最有價值的無紋水仙盆聞名，完美無缺、色彩鮮麗、線條恰到好處，令人嘖嘖稱奇，



也令我留下了深刻的印象。

這兩天的寒訓班，讓我增廣見聞，或許有些人認為只單單兩天的時間根本學不了什麼，其實每一分、每一秒的學習，都令人受益良多。珍惜只有兩天的寒訓班，感恩團體提供學習的好環境，老師們盡心的教導與指正，家長們愛心的供應我們茶點，這一點一滴的露水，都能使我們發芽、茁壯，我們能有這麼好的福報，實在比一般的小孩來得幸福太多了！能不好好珍惜嗎？

古人云：「受人點滴，應當以湧泉相報。」我們一出生，都只是在接受別人的恩惠，從來沒有仔細想想是誰給我們如此良好的環境，該如何珍惜、報答，不可渾渾噩噩的度過一生。在此深深的感謝所有師長們、師姑伯伯們、以及所有的家長和一起互相增上的同學們，因為有了你們，才能使我不斷受惠、日益增上。

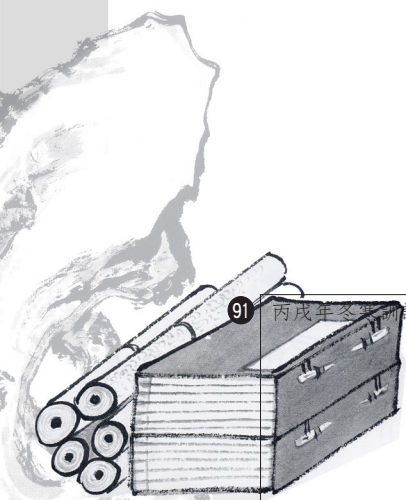

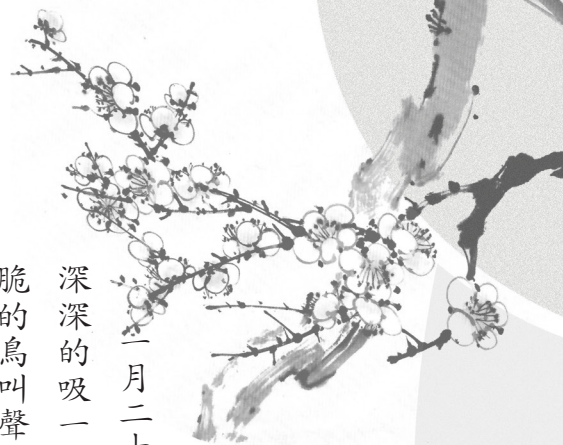

寒訓心得

妍仔

一月二十七日，是寒假的開始，早上我到陽台前，深深的吸一口氣，感受到寒風徐徐的吹來，聽到清脆的鳥叫聲，正當享受陽光的溫暖時，這時馬路上的車聲如雷聲般大，而車子多得像一片地毯，把那不起眼的道路渲染得五彩繽紛。

為了讓生活更充實，媽媽幫我報名寒假啟蒙班，第一堂課是楊老師和謝老師對課程的講解，接著繞



佛和念佛，不常盤腿的我很快就腰酸背痛，連瞌睡蟲都被麻跑了，我心中不禁起了許多煩惱，但心中的善念阻止了我，我奮起端身正坐，不管煩惱的纏繞，咬緊牙關，大聲念佛，頓時，煩惱的大石頭終於落下，當下心

中有一種清涼的感覺，很快的時間在佛號聲中飛逝而過，中午時我的肚子早已咕嚕咕嚕的叫了，幸好，聞到廚房傳來淡淡的清香，讓我垂涎三尺，等師長們齊聲喊開動，我才大快朵頤的享受美味大餐，而菜裡面蘊含了老師的愛、學員的關懷，我心滿意足地享盡了口福，接下來是李老師的清明上河圖，內容十分精彩，其中最令我感到敬佩的是張擇端等六人以普通的毛筆，在他們的巧手下彩繪出細緻的清明上河圖，圖中每個人表情不一，河流上的水紋隨著風慢慢起舞，最令我難以忘懷的是太湖石旁邊的姑娘在寒食節盪鞦韆，多麼輕鬆自在啊，還有人與人之間和樂融融的情景，他們以禮做為人與人之間溝通的標準，會拱手做揖禮讓他人，與我們現代人匆忙無禮相比，是差太多了。當李老師說完精彩的清明上河圖時，晚餐就要上桌，吃到老師們用心良苦準備的水餃，心中燃起珍惜的火苗，把老師賜給我們的愛，分享給所有的眾生。



大觀展觀後感

元諭

一月廿八日的寒訓課程——參觀故宮博物院「宋朝大觀展」。一進入故宮裡面，我們先去欣賞宋版圖書，我覺得宋版圖書好特別喔！因為是把所有的字刻在一塊塊小木頭上，再倒墨印在書上，似乎非常麻煩。

接下來，我們去欣賞琳瑯滿目的汝窯，其中唯一一個沒有開片的「青瓷無紋水仙盆」，口緣和稜角可以看到一層淡淡的粉紅光澤，因為這個水仙盆用的材料中含有瑪瑙。

欣賞完汝窯後，我們繼續欣賞書法，宋代四大書法家各有不同的特色，我印象深刻的書法作品有蘇東坡的前赤壁賦、寒食帖，米芾的尺牘，宋徽宗的詩帖……等。蘇東坡的前赤壁賦字形漂亮，整體看起來整齊美觀；寒食帖隨著蘇東坡的心情起伏，越到結尾，心情就越為悲憤，字也變得異常的大。米芾的尺牘大多是草書，而且米芾的草書非常漂亮。而宋徽宗的書

帖，以他獨特的「瘦金體」來書寫，我覺得「瘦金體」非常漂亮，因為他的字體看起來非常有力，也很有精神。

最後，我們去欣賞畫，有郭熙的早春圖、范寬的谿山行旅圖和李唐的萬壑松風圖，在這三幅畫裡，我最喜歡范寬的谿山行旅圖。郭熙的早春圖很漂亮，他使用「卷雲皴」的畫法，這幅山水畫畫得很逼真，畫中霧很濃，而且山十分高，在一條小瀑布的右上方，有一間間傳統的房屋。范寬的谿山行旅圖讓人有身在畫中的感覺。范寬使用「雨點皴」的畫圖方法，畫中的山感覺非常硬，山中一條細細長長的瀑布傾洩而下，好像水真的在眼前流動，十分逼真。李唐的萬壑松風圖中，有一點淡淡的雲霧，給人安靜的感覺。之後我們去觀賞宋太祖、宋神宗和宋徽宗的畫像。其中我最喜歡宋徽宗的坐像，宋徽宗他看起來很有藝術氣息，充滿君王的氣度。

這次參觀故宮，讓我見識到中國文化的偉大，也增廣了見聞，真是不虛此行。

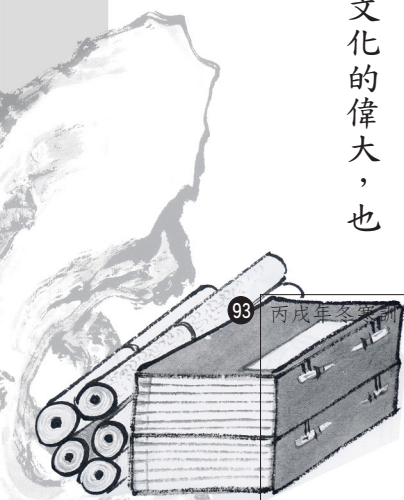

《活動迴響》／心超、金殿魁、淨昌、心筑、微智

母親節記隅

九十六年五月十二日

有心發揚母德於今日
藉節日感恩善法回向
延續優良道統至未來
當下努力是不朽功業

法語開示

心超

用放生浴佛、詩樂節目及善知識開示等法行來莊嚴母親節，使在場的母親，覺得一年三百六十五天當中，今天過得最有意義，因為孩子以這種方式來莊嚴母親節，以這麼殊勝的善法來利益母親，相信眼前的母親，除了得到殊勝的法益外，法界所有的母親都同得其利。尤其生出好的孩子，並善教之，能做孩子的榜樣，懂得引導孩子具足正知見、服務人群、為公發心；懂得讓孩子親近善知識、遠離惡知識，入儒佛之門，學習正確的道統；懂得讓孩子學習在逆境中成長，在順境中惜福，不只會讀書，能成為安邦定國之才，或為法門的龍象；這是母親的重責大任，也是歡度母親節時，母親所應該有的省思。

孩子們也應該了解母親的誠意，要有感激、隨喜、讚歎母親為孩子的各種安排，好好向母親做一個誠摯的頂禮，在母親的善教下懂得斷惡修善、親近善友、修學正法、為公發心；懂得對治煩惱、降伏習氣、積聚善根福德、往生淨土。不應將這一生用在求功名、賺錢，一生的努力只是肚子填飽，這與今日所放的青蛙與泥鰍沒有兩樣，唉！高等動物做低等動物的事情，何其羞恥何其慚愧？

天地人三才，人是頂天立地，是萬物之靈，是天地祥和的源頭，能創造有情修學的環境，並在這一生修學成就，讓我們共同創造一個有意義的人生！

轉變命運待正見 觀功念恩慈護生
由母生起母有情 大悲菩提能證得

一百八十度的轉向

金殿魁

感恩大嫂的促成，讓我們全家有此機緣，參與這次結合母親節及浴佛節的放生法會。其實在這之前，我對放生是抱持著負面的看法，認為由於放生，就會有人設法去捕捉牟利，如此循環下去，那能成就什麼功德呢？

但在這次法會中，讓我們的觀念有了一百八十度的改變，藉由老師鉅細靡遺的為大家說明了放生的原因，也徹底讓我了解到原本的想法其實是以凡夫心看待眾生，所以興起了不平等心。認為眾生與我是有所分別的。但是以「佛」的心念來看待眾生是沒有分別的，所以現在放生的對象，可能是我們的累世父母，也可能是未來佛。更重要的是如同老師所說的，我們把自己也放生了。因為佛陀慈悲的



種子，已經種在我們的心中，師兄也告訴我們，人生難得要歷經億萬劫才能得此生，所以只有持續的善念善行，才能免再墜於阿鼻地獄，原來放生能成就如此殊勝的功德。在放生儀軌、大悲咒等經懺的頌念聲中，我們以最虔誠的心跪地祝禱，願彼此得以解脫。

會末老師帶領大家，以跪拜感謝母親的辛勞，見老師示法，心中感動莫名；沒有遲疑地向母親行三叩首，人生無常，感恩有這機會向母親行禮。俗話說：「行善行孝不能等。」願此次放生的功德回向給我的父母，願他們身體健康，最後也要感恩所有辛苦付出的師兄、師姐們成就此次因緣。讓我在法會中成長不少！

九十六年母親節

放生浴佛活動有感

淨昌

每年共修會在母親節辦理放生及浴佛活動，一年只有這麼一次的放生及浴佛，能參加是非常高興的，也非常感謝老師及工作人員的辛勞，才能成辦這樣的善法。可是今年因為在浴佛法會與廖老師的勢至念佛會及屏東的蓮友合辦，而有了別於以往的感動。

這感動主要來自廖老師。因居處北部，平時末學並沒有跟廖老師親近的機會，大部分的印象都是從前些年老師所辦的出國參訪活動中而來。當天在放生完後到勢至念佛會先聽廖老師的開示，主體是強調對三寶的皈依及對阿彌陀佛的信心，這信心使老師的心心念念都在佛號上，而可對治世間法上的五欲財、色、名、食及睡的習氣，而

當降低內心對這五欲的依賴，表現在外在的行相就是可以少財，所以捨財做善法如救頭燃，她對財物是隨到隨捨；可以少色，不用名貴衣物金銀珠寶莊嚴自己；可以少名，不要世間利益浮名，擔心的是孔子的君子疾沒世而名不稱焉的那種名，

是寧留德行之名；少食，少睡，以專心在佛號上，自然的減少食、睡的欲望。對照自己在五欲上的習氣，仰望廖老師這樣的示現，內心真是羨慕。而以這樣無比的信心，廖老師攝受一些宿世習氣較重的學生，也都有很好的效果。

其實廖老師說的跟四、五年前出訪途中的





佛法的信心不足，以致皈依的心生不起來。想起百法上說「信」是：「於實德能深忍樂欲，心淨而為體性，樂善為業。」老師上課也說過，有殊勝的了解才有真信心。而母親節那天，末學好像從廖老師，身上看到一位老修行人，對空性的道理、對

開示內容上是相同的，以前聽聽並沒有很大的感動，但這次活動再聽到，內心很感動。感動的原因在過了這麼多天以後，慢慢的想起來：主要是這些年不管是在工作上或是親友的往來，碰到很多的逆境，在境界來時，常常失去佛法的思考，以致於隨境而轉，失去增上的機會。歸咎原因在自己對

三寶的功德及因果的道理，「深忍樂欲」，而能以清淨心來興辦善法。在一個信心不足的人如末學的眼前，猶如菩薩現身說法說明真正信心的行相，內心對廖老師實是萬分的感謝。

最後感謝老師，感謝所有工作人員，感謝所有參加的蓮友。並祝廖老師身體健康，事事如意。



不可思議的母親

心筑

每年的母親節，因為國內的放生環境越來越差，欲舉辦大型放生活動幾乎已是不可為，北部不可行就往中部找，師姑師伯們努力的找尋，去過的地點不知有多少，最後總能在三寶的加被下，願力和毅力的攝持下，尋找到新的放生場地，配合浴佛活動，讓蓮友們度過一年年殊勝的母親節。今年的母親節，除了例行的放生以及浴佛法會以外，新增了大雪山國家公園之旅，姊姊一家也帶著婆婆一起參加，難得母親節這樣全家出遊兼作善法，度過一個極有意義的週末假期。

一大早從台北出發，到達東勢時，放生現場早已架上魚梯，可以讓青蛙輕鬆又自在的回到大自然中，井然有序的隊伍輪流放生，當作好放生儀軌時，老師說要向自己的母親頂禮，因為不知道老師突然來這一招，那時離媽媽實在太遠，時間也太短促，遍尋不到媽媽的蹤影，來不及跑到她面前，所以只好遠遠的向媽媽頂禮，下一次，要跟在媽媽身邊。

到達出雲山莊，分配房間後就前往森林步道遊覽，姊姊說好像有點中暑，想要在房間休息，晚餐的時候，她說想要在出發看螢火蟲之前刮痧一下，原



本大家都不以為意，沒有察覺她的不舒服，況且她還輕聲細語的和兒子說著無聊的話題，等到她終於進了房門，晚餐勉強吃的東西全吐了出來，她說在吃晚餐之前，雖然非常不舒服，還是幫兩個孩子洗完澡，而且因為帶了婆婆出來玩，不好意思掃興，所以勉強吃了晚餐。看來是無法去夜遊看螢火蟲了，我心裡想著：正好休息一下也不錯。

刮完痧又洗完澡之後，躺在床上還在聊天時，竟然聽見兩個小孩的聲音，老姊居然從床上坐起來，我的心裡面又嘀咕著：好好躺著讓小孩知道媽媽不舒服，這樣不是很好嗎？但她還是用一貫最好的狀態迎接她的兒子，這個媽媽是有毛病嗎？這真的是我從小到在一起長大的姊姊嗎？為什麼我們的想法會有這麼大的差異呢？疑惑、無法理解、納悶、不以為然、生氣。

更誇張的事情還在後面，當我大驚小怪的跟師姑們說著發生的事情，說到有個無可救藥的傢伙居然這樣對待自己，所有的媽媽們都異口同聲的說，這沒有什麼，每一個媽媽都是這樣！所有的媽媽都是這樣嗎？難道沒有媽媽會先想到自己嗎？強忍著自己的疲累，耐著性子，無微不至照顧著全家的媽媽，最後到底得到了什麼呢？

那天晚上，媽媽不知為何咳嗽難眠，我雖然遞上了溫水和喉片，但是我清楚的知道，當角色相反時，媽媽愛子的心情，無法思議。



女兒心聲

微智

看你靜靜在燈下

為我削一隻蘋果

好像你掌中轉動的
不是蘋果 是世界

一圈一圈向東推

推動著我們的歲月

這世界正是那蘋果

為了送到我唇邊

總經你揀過、洗過

而且削去了果皮

把最好的果肉給我

而帶核的果心總是靜靜留給自己

上述節選自余光中〈削蘋果〉一文，初看到這首

詩，我的心裡有著一絲強烈的悸動，這不就是媽媽嗎？細嚼每一字句，都是母心，都是愛。

我不知道自己走了多少個

懵懵懂懂的歲月，但是我清楚的知

道，在那些懵懂的歲月中，都有母親

陪我一步步走過的足跡，已經十六年

了，也許我走走停停，睏了還打個盹，

但是母親像時鐘一般，無時無刻都在奔波，她總

是在削蘋果給我們，我不知道自己放掉了多少個紅

潤香甜的蘋果，只因為一時的固執、執著、不信任，

然而傷害最深的是母親。

像小學六年級時，我開始有了自己的想法，髮型的講究、衣著總是挑選黑色系的衣服，跟同學走得最近，觀念出現偏差，好像他人用千斤的力量也拉不回我的思想，我想那段日子，媽媽一定是我無



法理解的難過吧！但媽媽從不說破我，只是等著我。

媽媽很少規定我一定要做什麼，但她從來沒有停止告訴我事情所有的可能性及發展性，並提醒我最佳的處理之道，或許就是如此吧！在摸索的過程裡，慢慢地學習到智慧，最終，我還是能走在正確的路上。

自從上國三後，最大的樂趣就是與媽媽聊天，也許在學校的煩悶，頓時就能化為烏有，每回聊天，我都覺得是一種學習，與眾不同的學習，媽媽對我來說，是一個真實的文明人，余秋雨曾說：「我想，任何一種真實的文明人都會自覺、不自覺地在心理上過著多種年齡相重疊的生活，沒有這種重疊，生命就會失去彈性，很容易風乾和脆折。」在我媽心中，大概有著各種文化深入的思想，經過粹煉，變成了她最有特色的一部份，我喜歡跟媽媽分享事情，因為有些感覺，只有她會懂。大概也是從國三開始，我發現媽媽其實很幽默，就像是一層甜甜的蜂蜜，附在平凡的生活中，一層看不透、摸不著的潤滑劑，

卻實實在在的浸入我心田！

其實我跟家人相處的時間並不多，週一到週五忙著學校的事，週六、週日換父母忙團體的事，有時候我也想和其他家庭一樣，有多一點時間能與父母相處，一同去散步、運動、遊戲、忙裡偷閒一下，不過一向總是事與願違，未能如願，但是質重於量吧！平常的相處，很平凡也很美好，也許更勝於一般家庭的相處。

仔細回想起來，生活中的點點滴滴都是媽媽在打點，好像很少自己跳脫出來處理事情，然而大千在握……，或許只要用心學習，努力付出，很多事情都能自己來。

什麼時候換我幫媽媽削蘋果呢？

附註：我喜歡有悠閒時間彈琴的媽媽，不喜歡都不睡覺做會刊的媽媽，所以大家都能準時交稿
哦！

創造社會幸福泉源，綿延宗族新興命脈

——漫談以「儒佛思想」建立家庭之利益

擇偶成家五倫生

敦倫盡份真安樂

可嘆愛欲不重德

衍生問題能亡國

從古至今人類即以團體生活型態而互依共存，其中婚姻制度與家庭生活乃最為核心的基本要素，人們於適婚階段選擇與己心靈契合、因緣深厚者交往，並作為終身攜手而行的伴侶，同時透過嫁娶關係，彼此共組和諧家庭，於日常生活相互扶持依靠，從而達到傳承薪火、延續宗族的終極

目標，此乃人生旅途，必然面對階段性課題及所應承擔的社會責任；而在我國浩瀚如洋的文學作品中，也不乏許多描述古代適婚男女，由擇偶、成婚乃至安家歷程的文章，例如在《詩經》〈關雎〉篇，即鮮活地刻畫出，昔日年輕男女追求真摯情感的心境寫照，又其字裏行間充滿了溫婉敦

厚，讀來令人為之動容。而《桃夭》篇則洋溢著親眷對嫁作人婦的女子，寄予無限的祝福和期許，故此二篇作品不僅詞藻優美，同時更顯露出為文導正風氣、教化社會人心的意義。

放眼二十一世紀的台灣，多項風氣早已深受歐美思潮所影響，故今日之下，遍及士農工商

各個階層，無論時尚名流抑或市井小民其價值觀念均近乎西化，以致目前新興人類對婚姻大事、家庭責任與道德倫常產生若干偏差觀念，再加上目前體制內的學校教育，對中國道統與古聖先賢

並對世道人心產生極大的負面影響，而欲補其弊病，則莫若由提倡儒家聖賢教育、建立佛化家庭為下手處，此乃最極究竟「齊家、治國、平天下」之道。

其發軔。倘若一對夫妻能彼此互敬親愛、各盡其職，雙方共同恪守「夫婦有別」的法則，其日後家庭生活當期幸福、未來婚姻關係自然美滿，此亦奠定父子有親、兄弟（長幼）有序、朋友有信及君臣有義之基礎，如是才可達成「齊家、治國、平天下」的理想

文化未加推廣弘揚，無怪年輕學子難以建構正確的觀念，究其人格未能健全發展，諸多社會問題必然日益衍生，除此之外，時下不少年輕男女亦對兩性相處之道及終身婚姻大事，抱持著輕忽、草率甚至放蕩不羈的態度，知乎此，日後將造成許多不良示範，

綜覽博大精深儒家思想，乃我國五千年中華文化之精華所在，正因炎黃子孫，代代皆保有倫常綱紀的正確觀念，故能由此一脈相傳、凝聚中華道統的力量，同時也維繫著和諧與安定的社會環境，在儒家五倫當中，係以夫婦之倫位居於首，而整個人類社會文明的發展歷程，亦是由此為

目標。反觀今日之下，由於時空背景急遽變遷，人際關係漸趨複雜，不少新興人類在兩性交往與抉擇伴侶的過程中，受到邪知謬見種種不當觀念的貽害，遂迷失方向且踏上難以挽回的歧途。然

而，自古以來凡可博通古籍、遍閱群經，同時深入瞭解固有聖賢王道文化者，皆明瞭謹慎擇偶的重要。

回溯自三國時代的歷史，諸葛亮選擇了沔南名士，黃承彥之女（黃月英）作為終身相守的伴侶，雖黃氏面容非常醜陋，頭髮甚為枯黃、膚色也極其黝黑，然論才器，則堪與諸葛亮匹配，儘管當時街坊鄉里互傳譏訕，並以諺謂之：「莫作孔明擇婦，正得阿承醜女」，當時諸葛亮仍舊不以為意，毅然決定與黃氏結為連理；根據史料典籍的記載，以

往諸葛亮領軍六出祁山，所使用的運輸交通工具——木牛流馬，及率兵至南蠻擒拿孟獲時所服用的「諸葛行軍散」皆出自於黃氏之手，其妻如此聰穎點慧令人讚歎。

再者，黃氏亦善於教養子女，故諸葛亮每位孩子長大之後，因從小受到完善健全的家庭教育，各個品格高尚、氣宇恢宏且能成為國家棟樑，由此可知諸葛亮其恢宏遠大的卓見及眼力，足為後世擇偶者最佳的典範。

此外，在《論語》〈學而篇〉當中提及，子夏曰：「賢賢易色。事父母能竭其力，事君能致其身，

與朋友交，言而有信，雖曰未學，吾必謂之學也。」舉凡男女結婚之前，雙方宜深思熟慮並慎選對象，尤其當以品格健全、道德良善者為優先考量，如僅觀其容貌

佼好，而未察其德學涵養，則非合宜之抉擇也。又今人若可真正作到「賢賢易色」者，相信其品格必然崇高，待人處世成功，日後婚姻幸福圓滿。

浩瀚佛法自印度東來傳至中國已歷經兩千餘載，故整個佛教思想早與我國文化融合為一，而往昔佛陀時代即訂有四眾弟子完善的制度，當時除了僧團精修梵

行以外，亦不乏在家居士潛心於道。自唐宋以降，佛法在中國落地生根，同時大發異彩，例如我國西北甘肅省敦煌石窟洞壁中，即可發掘許多描述在家居士潛心修道的繪畫、文字及雕刻，故優婆塞、優婆夷二眾乃成為淨化風氣、安定社會一股很大的力量；而居士倘若能從佛所言，依正知正見來共組和諧家庭，相信往後不僅氣氛愉悅融洽、婚姻亦當幸福美滿，再者夫妻之間平日互相鼓勵，提振道心，同時彼此也可增進對教法的體悟，到了臨終之際，由於具足善根福德因緣，再

者夫婦雙方擁有一致的理念和共識，故能以清淨、莊嚴的佛號助念、成就往生西方淨土之大業。佛陀慈愍有情，深知白衣居士共組佛化家庭乃修學道業的重要基礎，故特別在《善生經》中，明確提出三寶弟子夫妻間相處之道，經云：「善生，夫之敬妻，亦有五事。云何為五？一者相待以禮，二者威嚴不闕，三者衣食隨時，四者莊嚴以時，五者委付家內。善生，夫以此五事敬待於妻。妻復以五事恭敬於夫。云何為五？一者先起，二者後坐，三者和言，四者敬順，五者先意

承旨。善生，是為夫之於妻敬待，如是則彼方安隱，無有憂畏……」。佛陀在此段經文中，教導夫妻相處應建立在互相信賴的基礎上，彼此禮敬尊重，學習包容與體諒，並且隨時關懷對方以了解其需求。於日常生活中各司其職，為夫者，應善加營生、供給各項資具；為妻者，則勤儉溫婉、宜室宜家，當有了孩子之後，兩人也要齊心努力，共同教育下一代，不但讓兒女有機會學習到古聖先賢的文化，同時也應藉由種種善巧方便，引導孩子們薰修正信的佛法。至於在行持與修學

方面，夫妻雙方更應時時共勉、相互提攜增上，以期這顆菩提種子，能夠成長茁壯、開花結果。

結縭成家乃人生旅途，極其重要的轉捩點，當兩人決定攜手步向紅毯，即是另一段嶄新生活的開始，結束單身生活、共同組織家庭除了象徵一個人邁向成熟的階段，更代表了承擔責任的開始，未來雙方將藉由婚姻與家庭，來學習如何自我成長、彼此調適生活習慣的差異及共享內心世界的種種點滴。再者，生兒育女固然辛苦萬分、且需長期投注龐大心血和體力，但箇中滋味也充滿了甜蜜的負荷，正所謂：「養兒

方知父母恩」，為人子女者在歷經此階段後，對雙親當能生起由衷的感念及報本還恩之心；總體而論，人們藉由健全的婚姻制度，得以學習穩重獨立與邁向成熟的人生，若能把握住眼前殊勝善緣，並輔以正知正見的儒佛思想，來組織家庭、教育子女，相信個人不但能獲諸利益，同時更可創造出社會幸福的泉源、綿延整個宗族新興的命脈，由此為淨化人心、安邦定國，盡己棉薄之力。



宗旨

確立儒佛正見
效法佛孔人格
實行福慧理念
傳播正法淨世



中華文化的高度如長城之高不可攀
精神命脈的深邃如長城之萬里綿延
深厚內斂的智慧如長城磚石的累積
文化長城不可毀珍視珍重

發行單位：中華無盡燈文化學會

蓮榮共修會

編輯：本刊編輯委員會

通訊處：臺北市中正區寧波西街七十號

郵政劃撥：五〇二〇四四三五

社團法人中華無盡燈文化學會

電子郵件：wct.lienjung@gmail.com

網址：www.wct.org.tw

電話：(02) 2322-1390 九

傳真：(02) 2322-1511 六

本刊圖文版權所有 轉載翻印須經同意

贈閱